



Manual do usuário

CAM HD 720p



CAM HD 720p Webcam

Parabéns, você acaba de adquirir um produto com a qualidade e segurança Intelbras.

A Intelbras CAM HD 720p é um equipamento portátil de áudio e vídeo conferência desenvolvido para trazer praticidade e tornar suas reuniões mais eficientes. Este é um produto P&P (Plug&Play) que integra uma câmera de resolução HD e microfone, para ser conectado diretamente à porta USB 2.0 de computadores do tipo notebook ou desktop. A Intelbras CAM HD 720p foi projetada para uso individual sendo compatível com as mais populares plataformas de vídeo chamadas, como, por exemplo: Skype®, Skype® for Business, Zoom®, Cisco WebEx®, Microsoft Teams®, Google Meet®, Google Hangouts®, WeChat®, entre outros.

Índice

1. Especificações técnicas	4
2. Produto	5
3. Requisitos do sistema e instalação	6
3.1. Requisitos do sistema.	6
3.2. Instalação	6
4. Operações	7
4.1. Configuração no Google® Meet	7
4.2. Configuração no Skype®	9
4.3. Configuração no Microsoft® Teams.	12
4.4. Configurações no Zoom®	18
4.5. Configurações no Wide Cloud®	22
5. LED de sinalização	23
6. Dicas de uso	24
7. Dúvidas frequentes	25
7.1. LED Verde (vídeo ativo) não liga durante uma chamada de vídeo conferência.	25
7.2. A câmera não está sendo reconhecida.	25
7.3. Meu microfone está no mudo por padrão.	25
Termo de garantia	28

1. Especificações técnicas

Câmera e lente

Tipo de sensor	1/4" 1.0 Mega Pixels - CMOS
Pixels efetivos	1280(H) × 720(V)
Ângulo de abertura (Diagonal × Horizontal × Vertical)	68,5° × 61,5° × 36,5°
Formato	MJPEG/YUV
Taxa de frame de vídeo	MJPEG: 1280*720 960*720 640*480 800*600 YUV: 1280*720 960*720 640*480 800*600
Resolução de vídeo	1280 × 720
Tipo de lente	4 mm
Foco	Fixo
Distância mínima	0,8 m

Microfone

Cobertura de recepção	Ideal para ambientes pequenos e uso pessoal (cobertura de recepção de até 1,5 m)
Quantidade	1 microfone frontal
Redução de ruído	Suporta redução de ruído ativo

Geral

Tensão de alimentação	5 Vdc
Consumo	575 mW máx.
Temperatura de trabalho	-10 °C ~ 40 °C
Umidade de trabalho	< 90% (sem condensação)
Dimensões (L × A × P)	70 × 55,2 × 47,3 mm
Ângulo de ajuste manual	Pan: 360° Tilt: 0° à 30°
Peso	112 g
Material	Corpo de plástico
LED de status	Verde: vídeo ativo
Máscara de privacidade	Sim, com acionamento manual
Conteúdo da embalagem	1× Intelbras CAM HD 720p

USB

Tipo	Interface para dados e alimentação
Interface	USB 2.0
Comprimento	Cabo fixo de 2.0 m
Tensão de alimentação	Padrão USB - 5 Vdc

Obs.: produto não compatível com Windows® Hello.

2. Produto

Obs.: as dimensões estão em milímetros (mm).

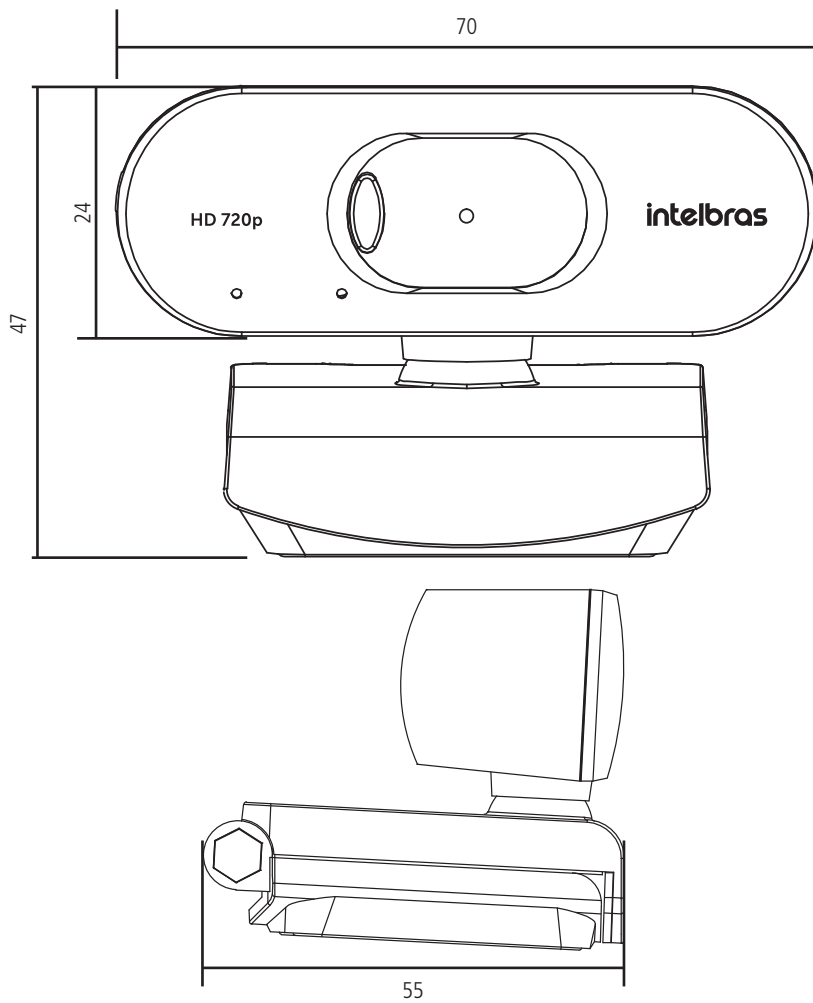

1. Microfone;
2. LED indicador;
3. Lente;
4. Cortina de privacidade;
5. Braço articulado.

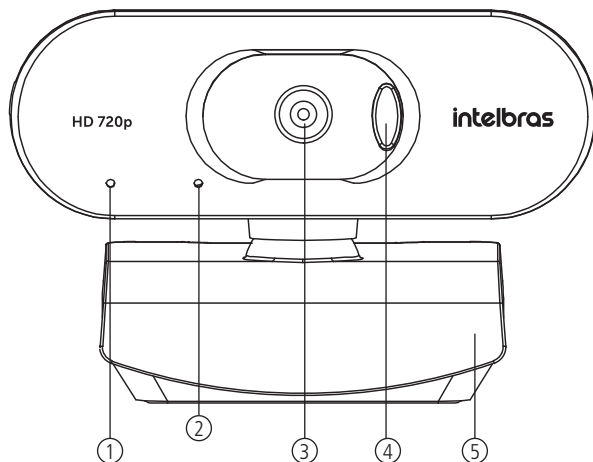

3. Requisitos do sistema e instalação

3.1. Requisitos do sistema

- » Computador tipo notebook ou desktop;
- » Porta USB 2.0;
- » Sistema operacional recomendado: Windows® 7, 8 ou 10, Linux® e macOS®.

3.2. Instalação

Ao ligar, pela primeira vez, o conector USB do cabo fixo de 2 m à porta USB 2.0 ou superior do computador do tipo notebook ou desktop, acompanhe a instalação automática do driver do produto. O nome do produto a ser reconhecido pelo sistema operacional é: Intelbras CAM HD 720p.

1. Ajuste a câmera para o ângulo ideal de acordo com a sua necessidade;
2. Rotacione o suporte de montagem da câmera para fora e abra-o;
3. Fixe-o na face de montagem.

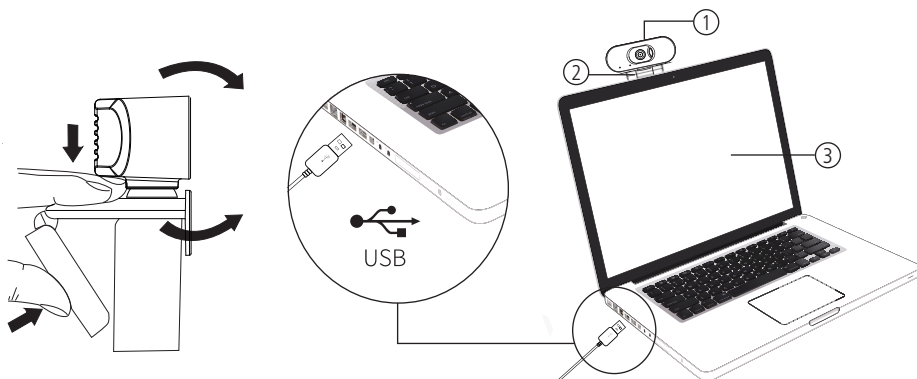

4. Operações

4.1. Configuração no Google® Meet

Seguir as opções destacadas em vermelho:

The image shows a Google Meet interface with two screenshots of the settings menu. The top screenshot shows the main meeting window with a settings menu open, highlighting the 'Configurações' option. The bottom screenshot shows the 'Configurações' (Settings) panel with the 'Áudio' (Audio) section selected. A dropdown menu is open for the microphone selection, with 'Intelbras CAM HD 720p (0c76:262e)' highlighted. Red arrows point to the 'Configurações' option in the top screenshot, the 'Áudio' section in the bottom screenshot, and the selected microphone option in the dropdown menu.

Configurações

- Áudio
- Vídeo
- Gerais

Configurações

- Áudio
- Vídeo
- Gerais

Microfone

Padrão - Microfone (USB Audio Device) (0c7... ▾

Alto-falantes

Padrão - Alto-falantes (USB Audio Device) (... ▾

Intelbras CAM HD 720p (0c76:262e)

Microfone (USB Audio Device) (0c76:262e)

Padrão - Microfone (USB Audio Device) (0c76:262e)

Alto-falantes

Padrão - Alto-falantes (USB Audio Device) (... ▾

Configurações

Áudio

Vídeo

Gerais

Microfone

Padrão - Microfone (USB Audio Device) (0c7...



Alto-falantes

Padrão - Alto-falantes (USB Audio Device) (...

Testar

Configurações

Áudio

Vídeo

Gerais

Microfone

Intelbras CAM HD 720p (0c76:262e)

Comunicações - Alto-falantes (USB Audio Device) (0c76:262e)

Padrão - Alto-falantes (USB Audio Device) (0c76:262e)

Speakers/Headphones (2- Realtek(R) Audio)

Configurações

Áudio

Vídeo

Gerais

Câmera

Intelbras CAM HD 720p (1703:0104)

Resolução de saída (máxima)

Automático

Resolução de entrada (máxima)

Automático

Configurações

Áudio

Vídeo

Gerais

Câmera

Intelbras CAM HD 720p (1703:0104)

Resolução de saída (máxima)

Automático

Resolução de entrada (máxima)

Automático

4.2. Configuração no Skype®

Seguir as opções destacadas em vermelho:

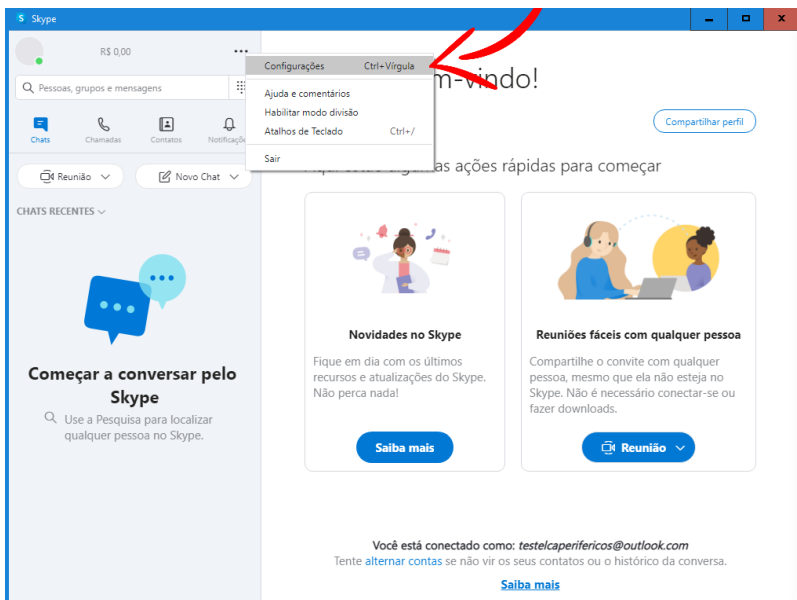
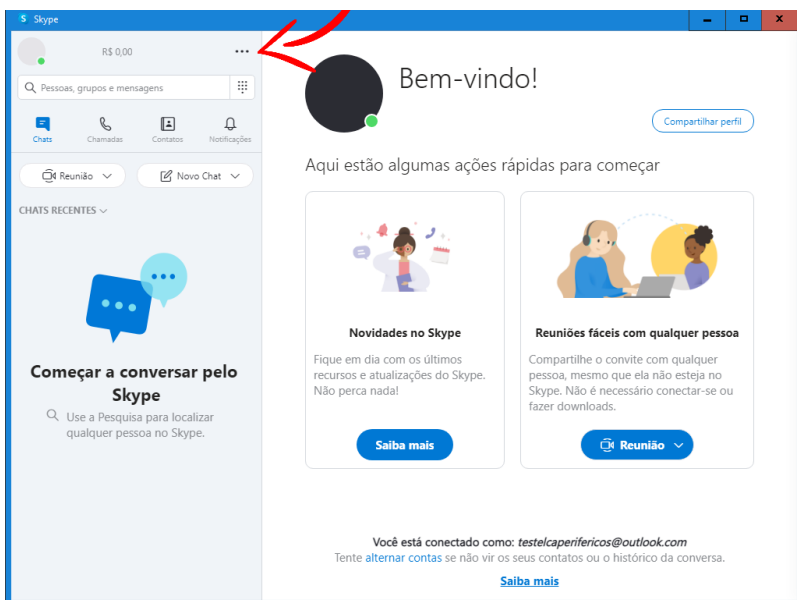

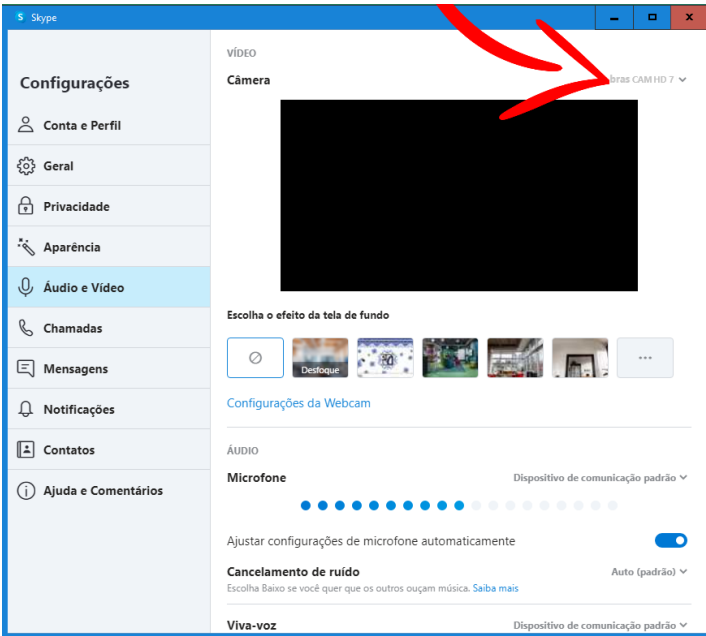
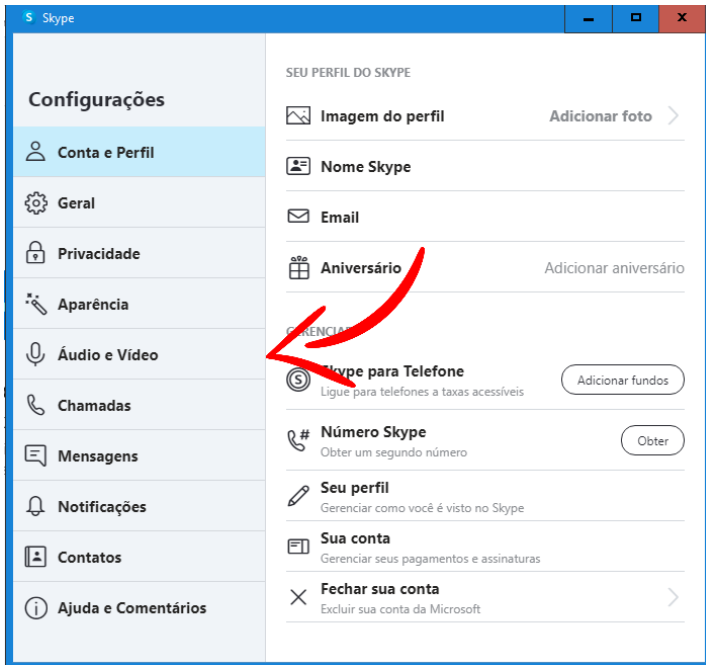

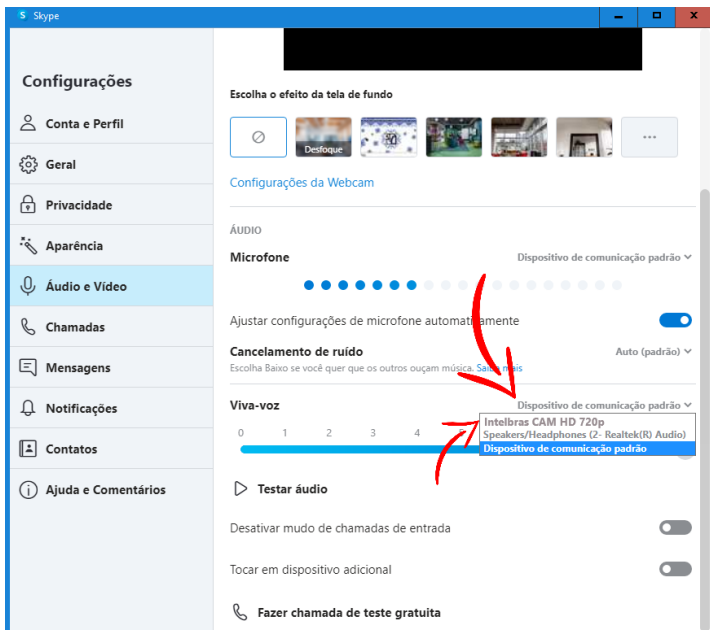
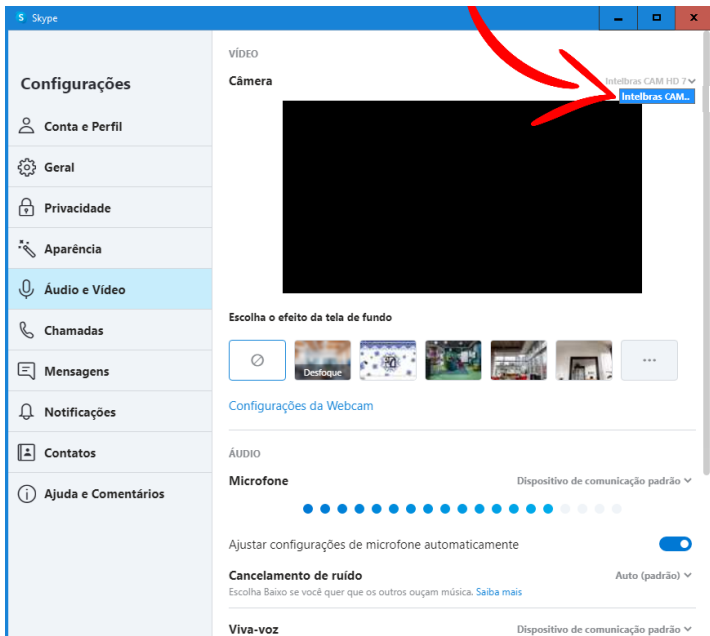

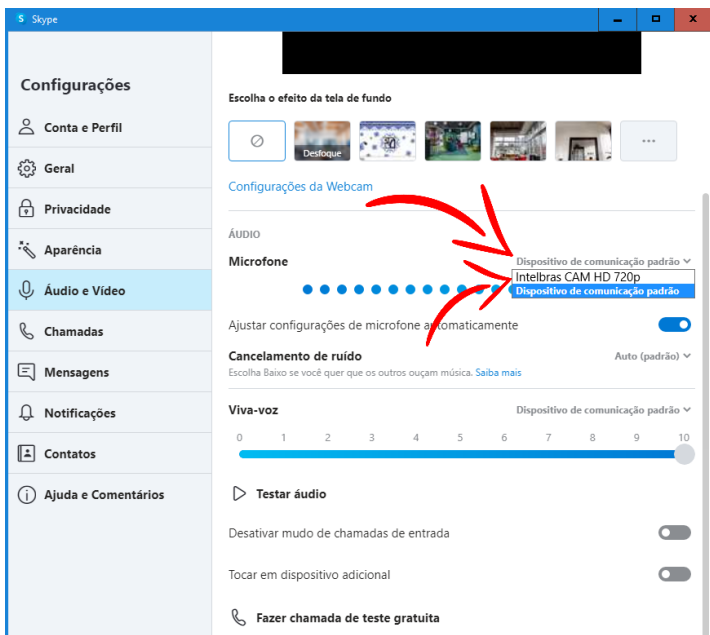

4.3. Configuração no Microsoft® Teams

Quando estiver em chamada selecionar o campo abaixo:

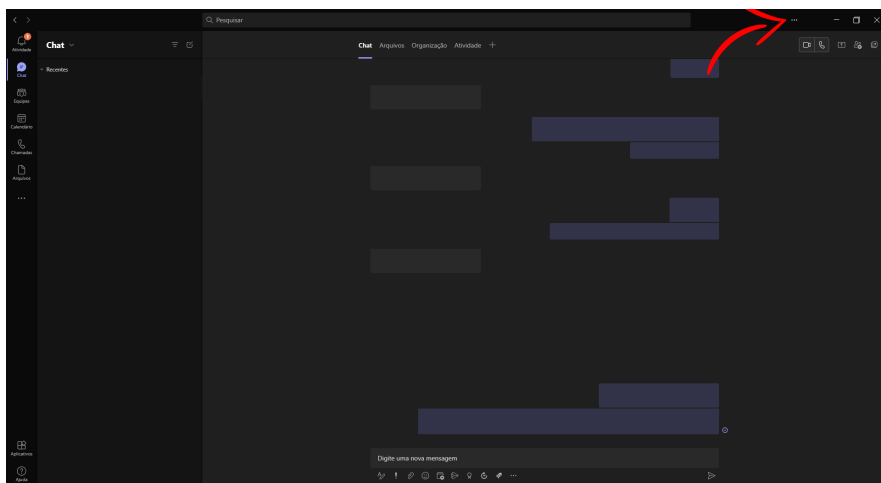

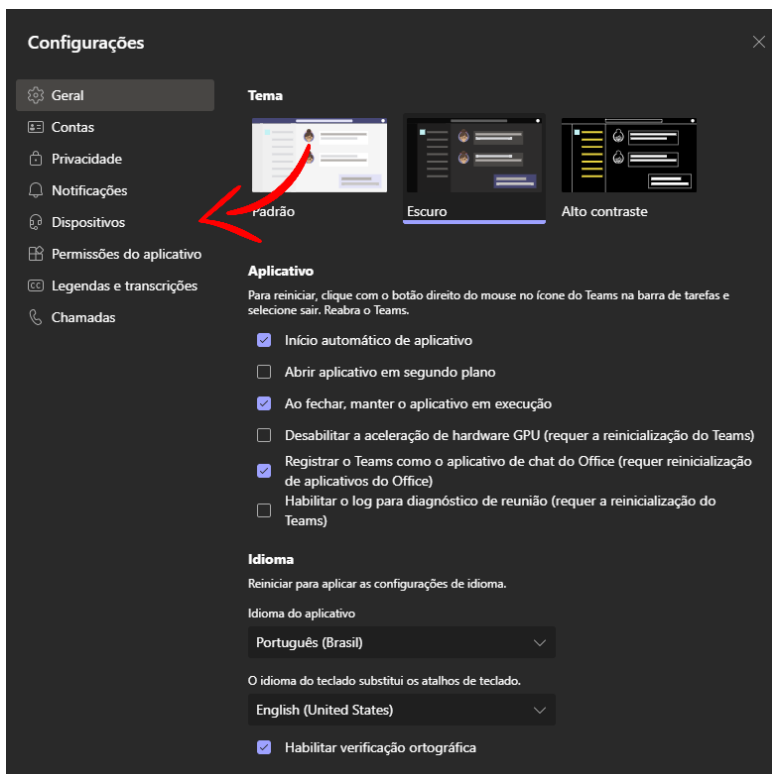
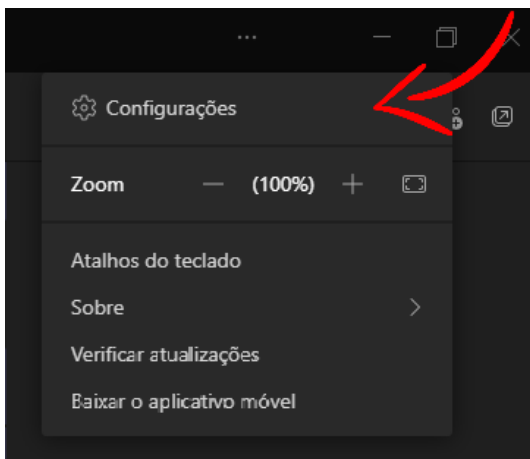

Configurações

⚙️ Geral

👤 Contas

🔒 Privacidade

🔔 Notificações

📱 Dispositivos

🗃️ Permissões do aplicativo

📄 Legendas e transcrições

☎️ Chamadas

Dispositivos de áudio

USB Audio Device



Viva-voz

Intelbras CAM HD 720p



Microfone

Intelbras CAM HD 720p



Ajustar automaticamente a confidencialidade do microfone



🗉 Fazer chamada de teste

Supressão de ruído ⓘ

Escolha Baixo se você quer que os outros ouçam música. Saiba mais.

Automático (Padrão)



Campainha secundária

Nenhum



Câmera

Configurações



⚙️ Geral

👤 Contas

🔒 Privacidade

🔔 Notificações

🔊 Dispositivos

📄 Permissões do aplicativo

🗣️ Legendas e transcrições

☎️ Chamadas

Dispositivos de áudio

USB Audio Device ▾

USB Audio Device

Intelbras CAM HD 720p



Microfone

Intelbras CAM HD 720p ▾

Ajustar automaticamente a confidencialidade do microfone



🗣️ Fazer chamada de teste

Supressão de ruído ⓘ

Escolha Baixo se você quer que os outros ouçam música. Saiba mais.

Automático (Padrão) ▾

Campainha secundária

Nenhum ▾

Câmera

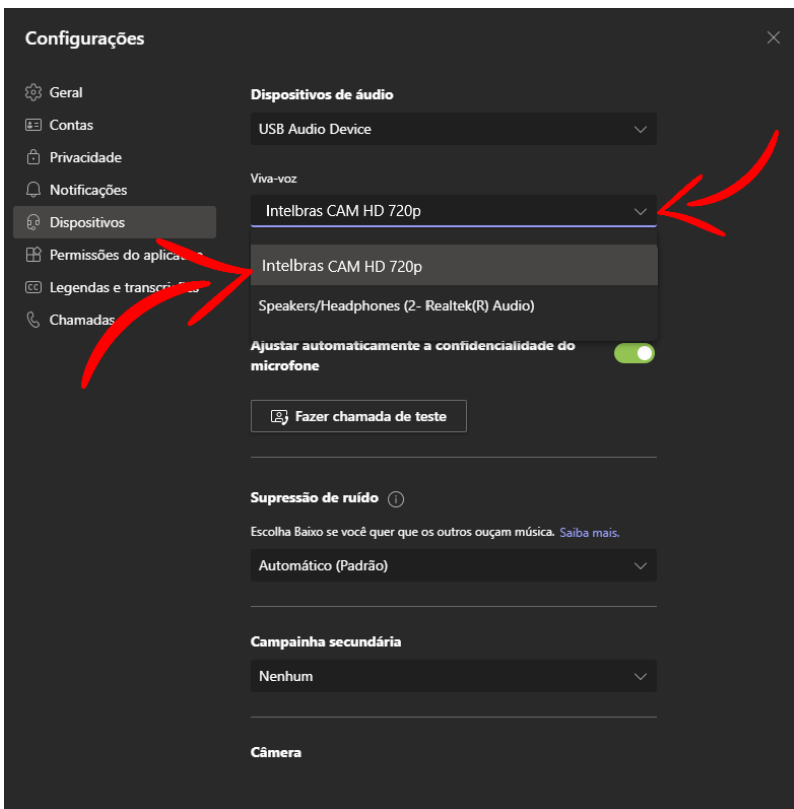

Nos campos destacados acima selecionar as opções abaixo:

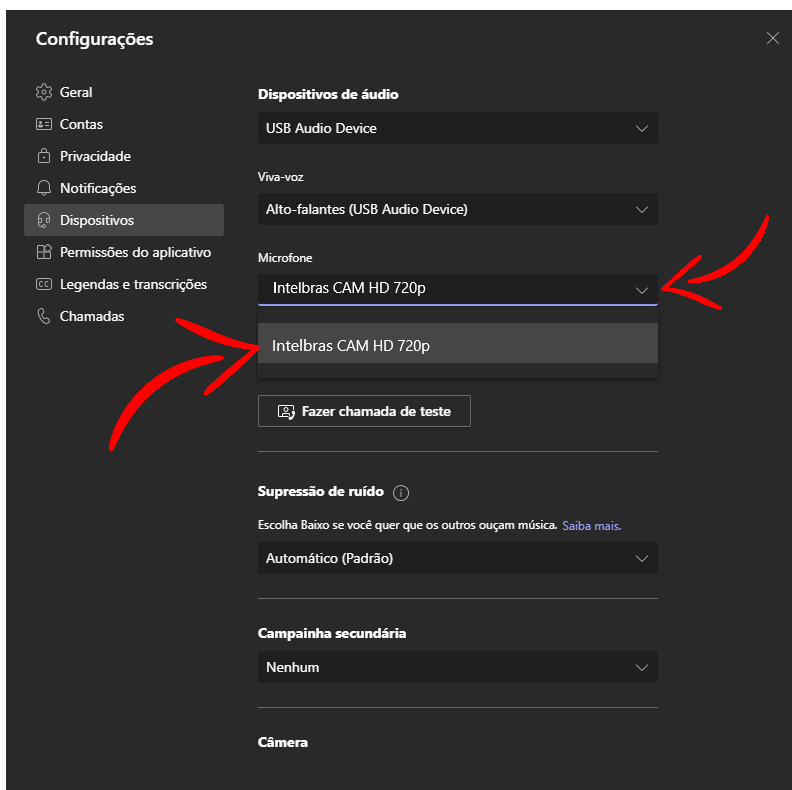

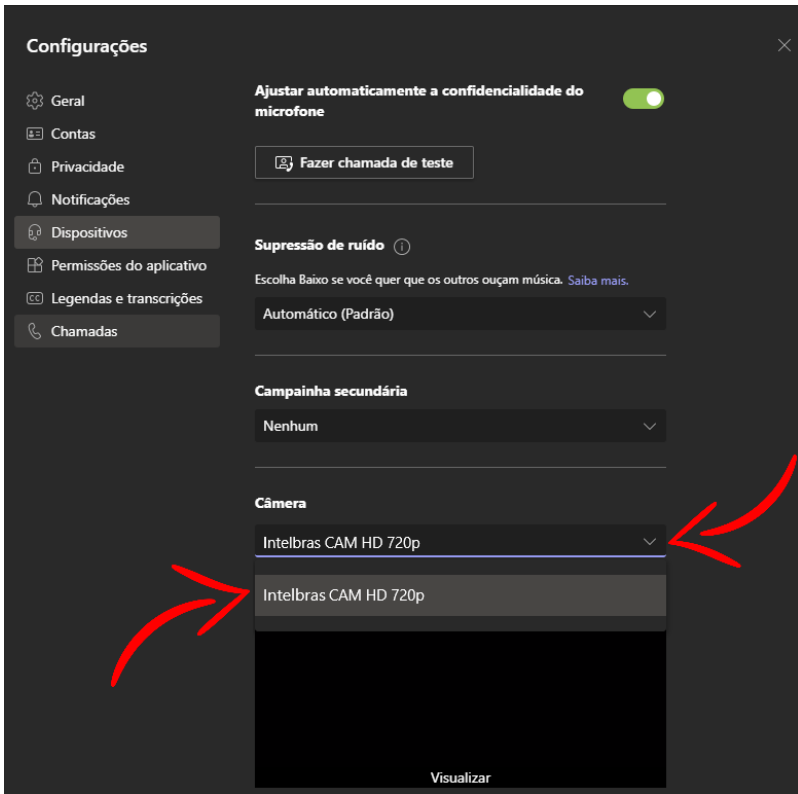

4.4. Configurações no Zoom®

Seguir as opções destacadas em vermelho:

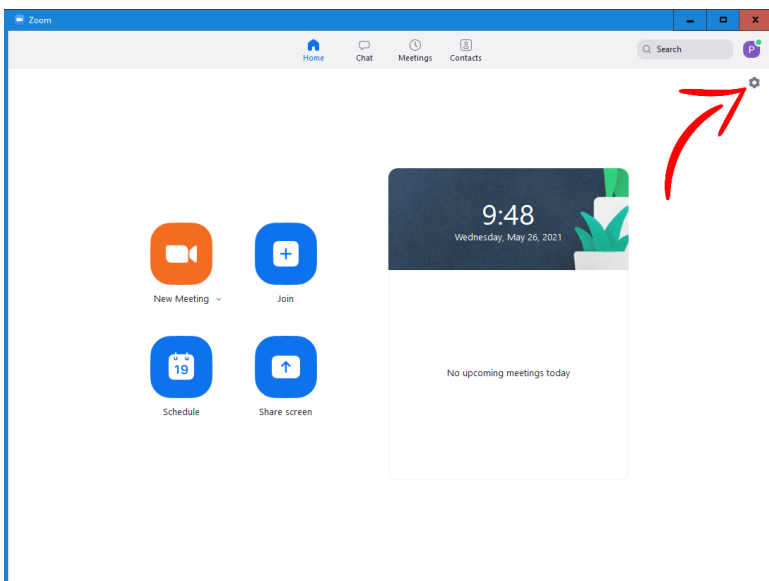

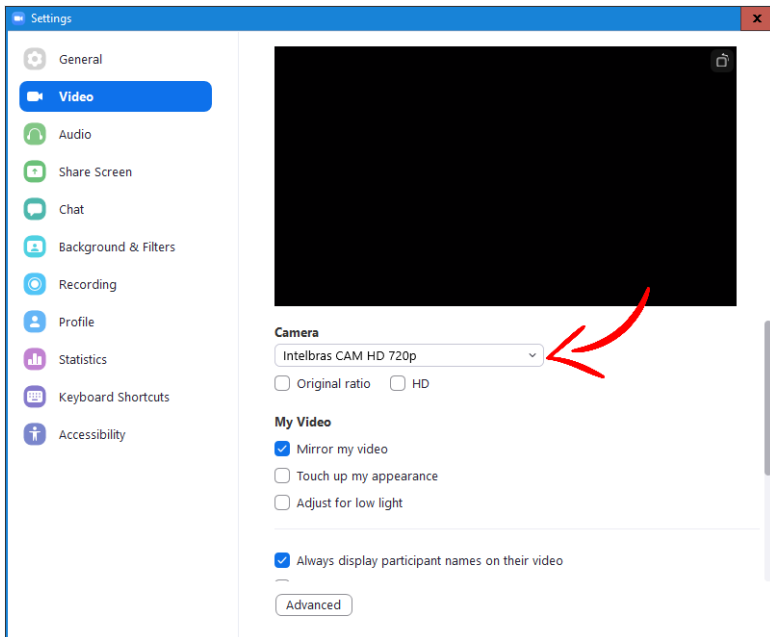

Nos campos destacados acima selecionar as opções abaixo:

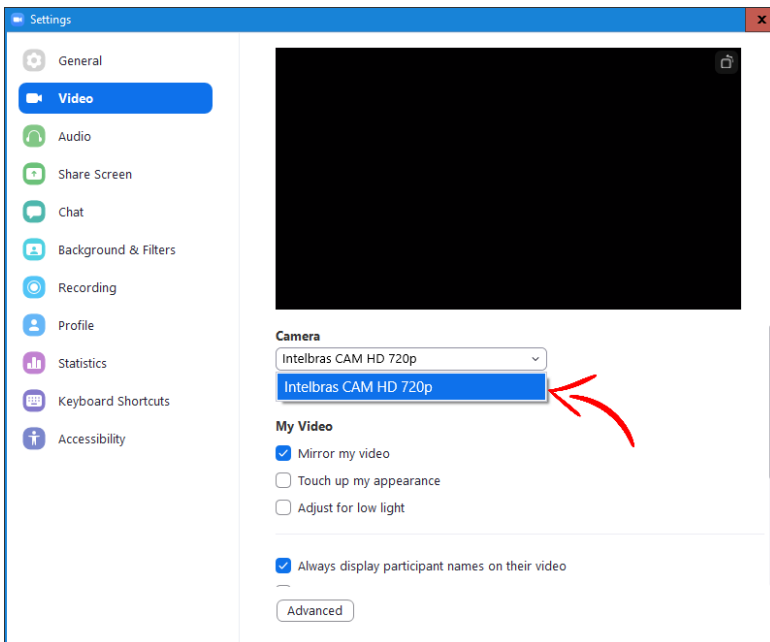

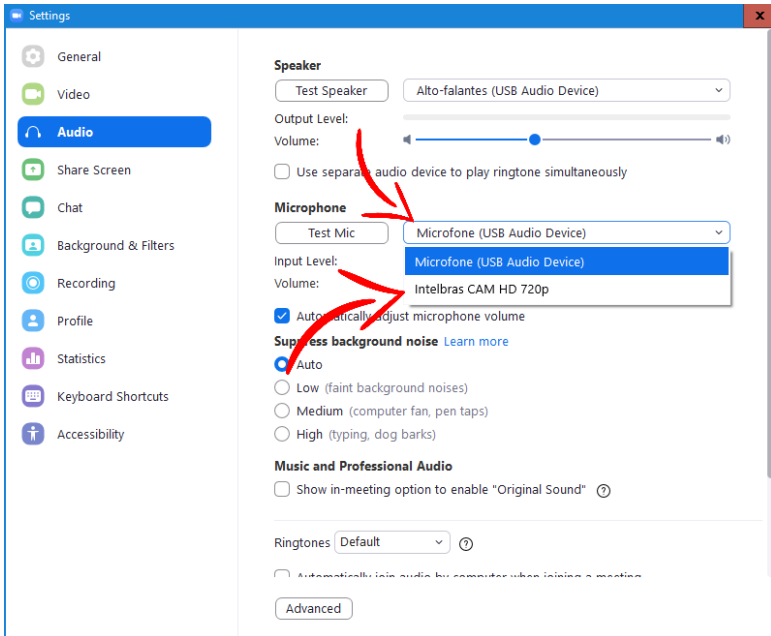
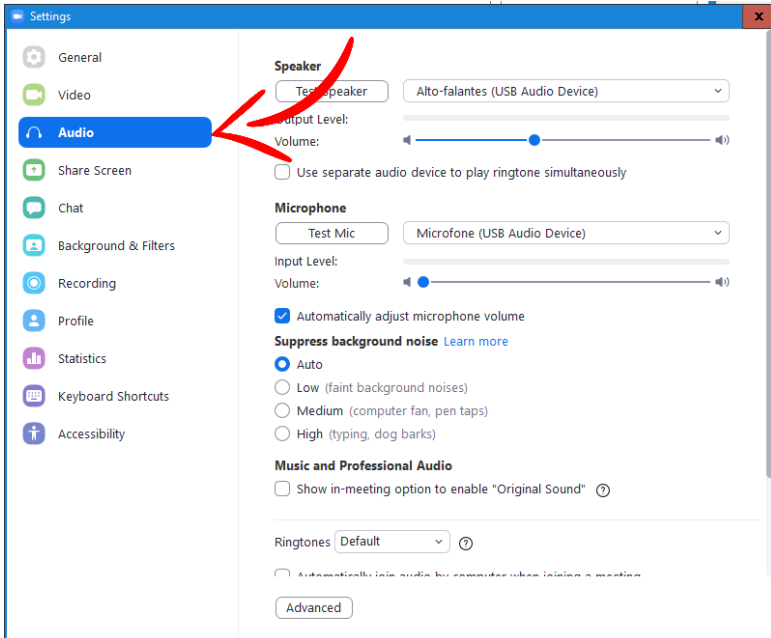

No campo destacado acima selecionar a opção abaixo:

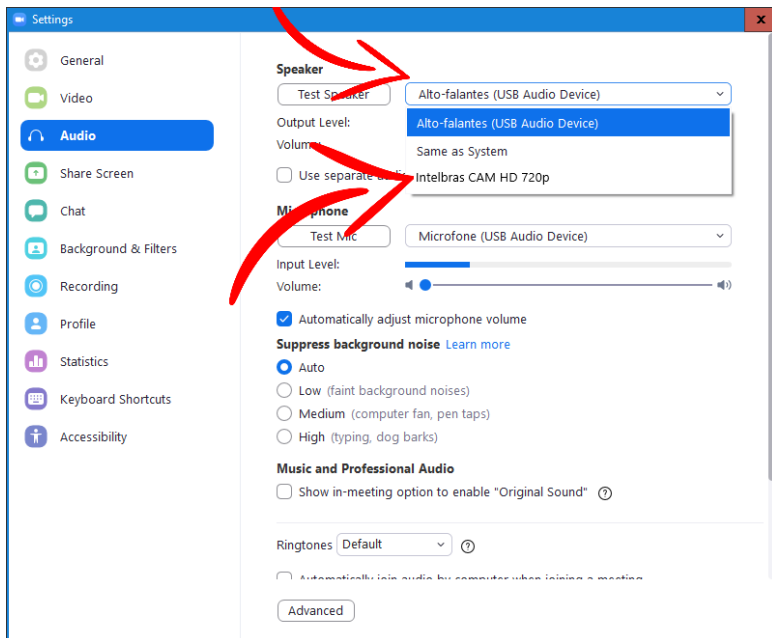

4.5. Configurações no Wide Cloud®

Seguir as opções destacadas em vermelho:

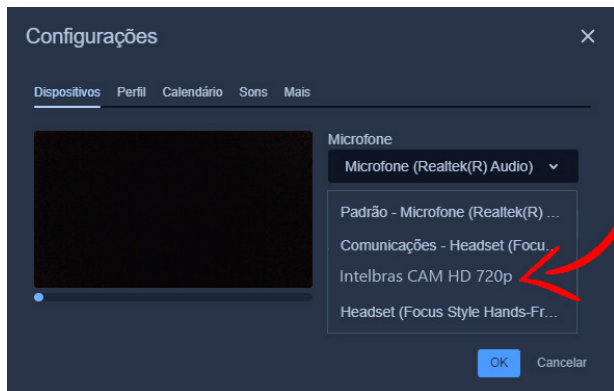
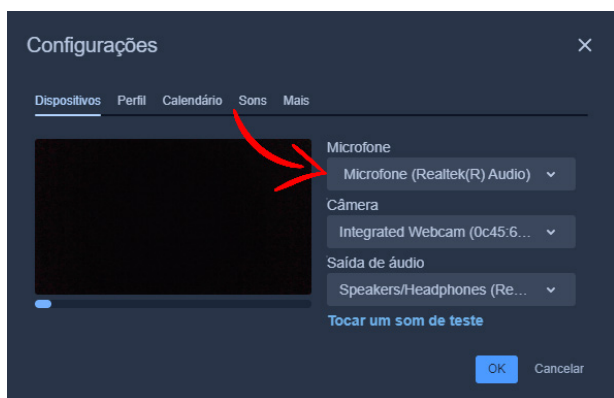
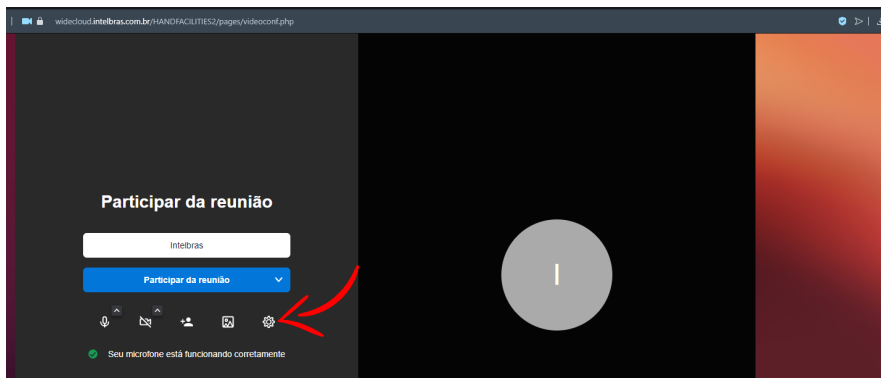

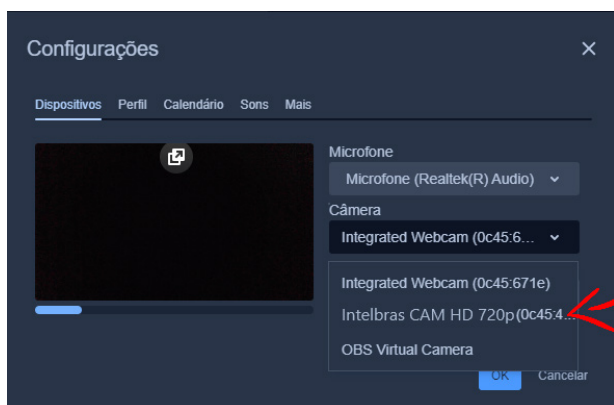
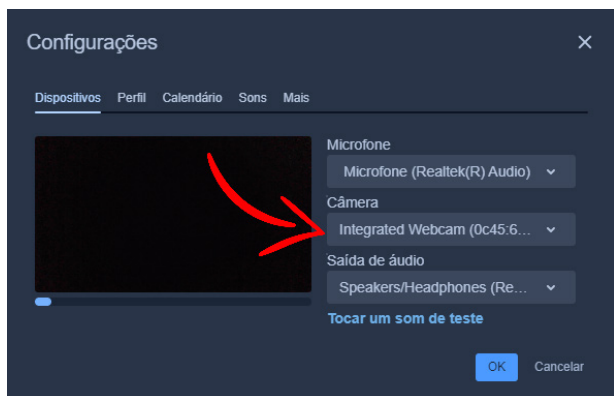

5. LED de sinalização

» O LED disponível no painel frontal sinaliza apenas um status de funcionamento:

Cor	Orientação
Verde	Vídeo ativo

6. Dicas de uso

- » Utilize seu produto em um ambiente silencioso, ajuste os volumes de recepção e transmissão de áudio e esteja próximo até 1,5 m de distância da sua webcam Intelbras CAM HD 720p.
 - » Esse equipamento foi projetado para uso pessoal.
 - » Este produto tem melhor desempenho instalado em monitores e telas dispostas à uma distância máxima de 1,5 m do usuário.
 - » Não recomenda-se extensores USB sob o risco do produto não funcionar corretamente.
 - » Recomenda-se instalação do cabo do produto em canaletas específicas afim de evitar-se danos ao cabo.
 - » Assim como qualquer produto ou software de chamadas e vídeo conferencia utilizados via web, a taxa de transmissão da rede de conexão pode influenciar na qualidade da imagem e áudio deste produto.
 - » A webcam Intelbras CAM HD 720p não apresenta compatibilidade com produtos baseados em sistema operacional Android[®] ios e Windows[®] phone.
 - » Não direcione este produto diretamente para luzes fortes ou luz do sol sob risco de mal funcionamento e danos irreversíveis ao produto.
 - » Este produto foi desenvolvido para uso interno indoor em estabelecimentos fechados e controlados não podendo ser exposto a intempéries de ambientes externos sob risco de danos irreversíveis ao produto.
 - » Transporte, use e guarde este produto em ambientes com controle de umidade e temperatura.
 - » Mantenha a câmera longe da água ou de líquidos para evitar danos à componentes internos e externos.
 - » Mantenha a câmera em ambientes ventilados para evitar altas temperaturas.
 - » Forte stress, vibrações violentas, respingos ou jatos de água não são permitidos durante o transporte, armazenamento e instalação do produto.
 - » Para transporte, armazenamento ou quando não em uso, se possível, guarde-o em sua embalagem original.
 - » É recomendado usar este produto em instalações que apresentem o devido sistema aterramento, segurança contra descargas elétricas e naturais ou inerentes do sistema de alimentação de energia.
 - » Utilize componentes ou acessórios padrão fornecidos pelo fabricante e tenha certeza que o produto seja instalado e avaliado, quando necessário, por pessoas especializadas capacitadas tecnicamente.
 - » Este produto e, especialmente a lente, não deve ser exposto a radiação laser.
 - » Não ligue este produto em mais de uma fonte de alimentação, caso contrário, danos irreversíveis poderão ocorrer.
 - » Use um pano macio e seco para realizar a limpeza da lente e do painel de proteção.
 - » A limpeza da lente deve ser feitas através do painel de proteção em movimentos circulares retirando os resíduos de fora para dentro.
 - » Para a limpeza das demais partes do produto, use um pano macio e seco para realizar a limpeza. Se necessário, pode-se utilizar um pano com detergente líquido, sempre em pouca quantidade.
- Atenção:** para evitar danos ao produto, os quais podem causar decréscimo de performance e qualidade, não é permitido, para a limpeza da lente e do corpo do produto, o uso produtos abrasivos como esponjas, produtos químicos tipo solventes voláteis como álcool, diluentes, benzeno entre outros.
- » A Intelbras CAM HD 720p deve ser utilizada com o cabo USB disponibilizado com o produto. Caso esteja utilizando um extensor ou hub USB¹ é possível que a potência de alimentação tenha sido reduzida e por isso, a webcam não está sendo alimentada.

¹ As portas frontais de gabinetes de desktops e entradas de monitores funcionam como hub's, não sendo recomendado o uso dessas.

7. Dúvidas frequentes

7.1. LED Verde (vídeo ativo) não liga durante uma chamada de vídeo conferência.

- » Através do seu computador, verifique se o driver do produto foi instalado corretamente.
- » Verifique se as configurações da plataforma estão direcionadas para uso do microfone e câmera da webcam Intelbras CAM HD 720p.
- » Caso o problema continue, entre em contato com o suporte técnico da intelbras.

7.2. A câmera não está sendo reconhecida.

- » A câmera não está sendo reconhecida quando conectada ao computador. Desconecte o cabo USB e conecte novamente em outra porta USB do computador. No *Painel de controle* -> *Gerenciamento de dispositivos* verifique se a câmera USB foi instalada.

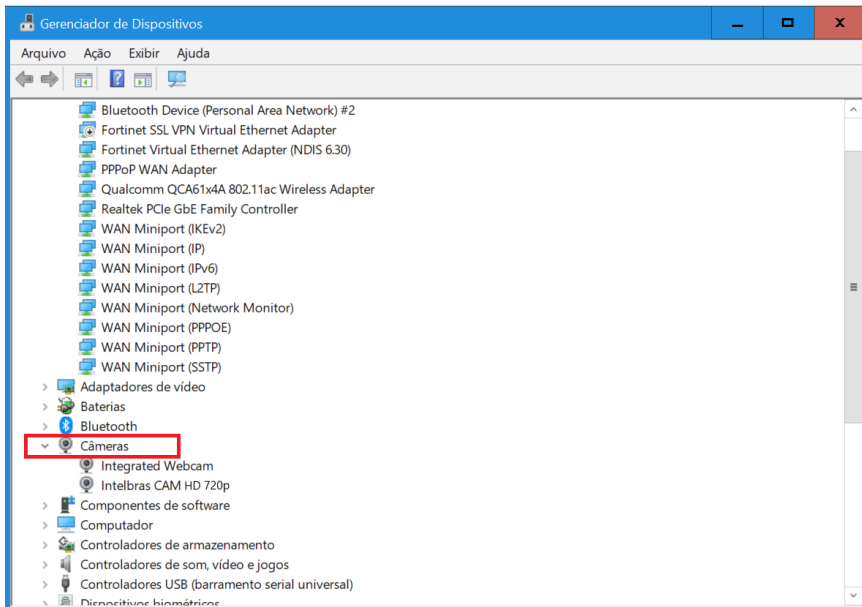

7.3. Meu microfone está no mudo por padrão.

- » Verifique através do Controle de som do seu sistema operacional se o microfone está no mudo por padrão.
 - » Clicar com o botão direito do mouse no ícone abaixo.



- » Selecionar a opção *Abrir configurações de som*.

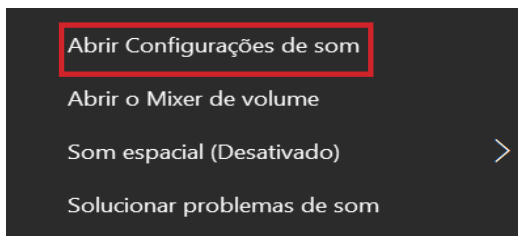

- » Selecionar a opção *Painel de Controle de Som*.

Configurações Relacionadas

[Bluetooth e outros dispositivos](#)

[Painel de Controle de Som](#)

[Configurações de privacidade do microfone](#)

[Configurações de áudio de Facilidade de Acesso](#)

 [Obtenha ajuda](#)

 [Enviar comentários](#)

- » Selecionar a opção *Gravação*, e dê um *clik duplo* na opção *Microfone*, como mostra a imagem abaixo.

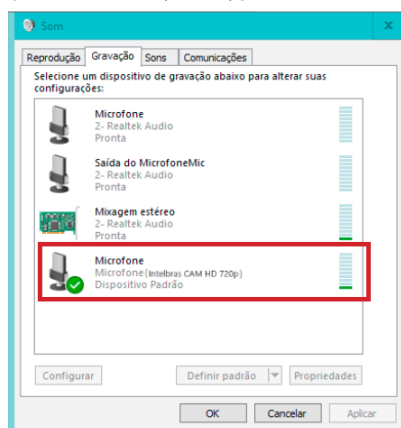

- » Selecionar a opção níveis, clic simples no campo setado em vermelho e selecionar a opção OK. Após clicar no campo em verde, o mesmo deve ficar .

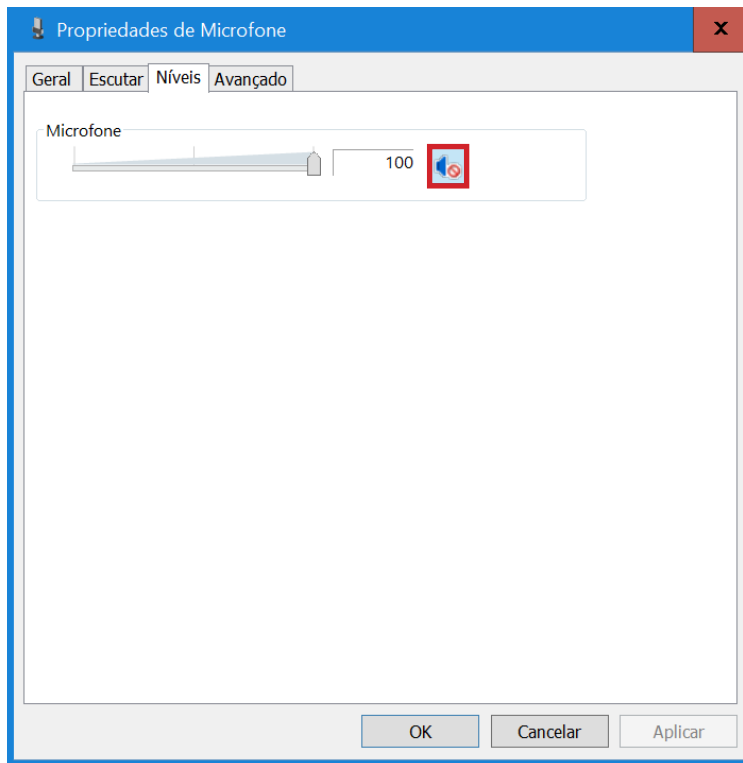

- » Selecionar o campo OK, para ter certeza que o processo foi salvo até o final.

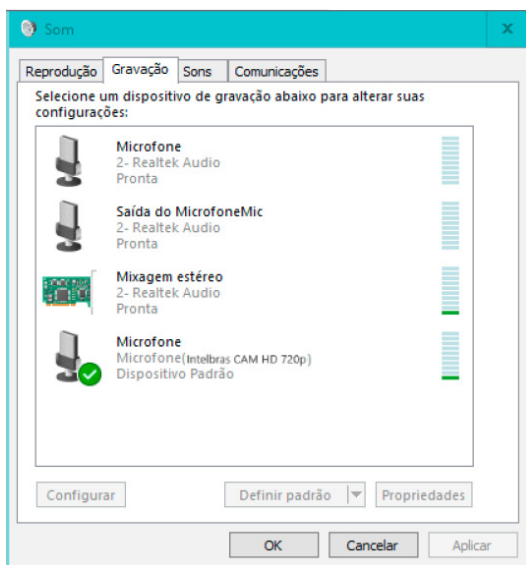

Termo de garantia

Fica expresso que esta garantia contratual é conferida mediante as seguintes condições:

Nome do cliente:

Assinatura do cliente:

Nº da nota fiscal:

Data da compra:

Modelo:

Nº de série:

Revendedor:

1. Todas as partes, peças e componentes do produto são garantidos contra eventuais vícios de fabricação, que porventura venham a apresentar, pelo prazo de 2 (anos) – sendo 90 (noventa) dias de garantia legal e 21 (vinte e um) meses de garantia contratual –, contado a partir da data da compra do produto pelo Senhor Consumidor, conforme consta na nota fiscal de compra do produto, que é parte integrante deste Termo em todo o território nacional. Esta garantia contratual compreende a troca gratuita de partes, peças e componentes que apresentarem vício de fabricação, incluindo as despesas com a mão de obra utilizada nesse reparo. Caso não seja constatado vício de fabricação, e sim vício(s) proveniente(s) de uso inadequado, o Senhor Consumidor arcará com essas despesas.
2. A instalação do produto deve ser feita de acordo com o Manual do Produto e/ou Guia de Instalação. Caso seu produto necessite a instalação e configuração por um técnico capacitado, procure um profissional idôneo e especializado, sendo que os custos desses serviços não estão incluídos no valor do produto.
3. Constatado o vício, o Senhor Consumidor deverá imediatamente comunicar-se com o Serviço Autorizado mais próximo que conste na relação oferecida pelo fabricante – somente estes estão autorizados a examinar e sanar o defeito durante o prazo de garantia aqui previsto. Se isso não for respeitado, esta garantia perderá sua validade, pois estará caracterizada a violação do produto.
4. Na eventualidade de o Senhor Consumidor solicitar atendimento domiciliar, deverá encaminhar-se ao Serviço Autorizado mais próximo para consulta da taxa de visita técnica. Caso seja constatada a necessidade da retirada do produto, as despesas decorrentes, como as de transporte e segurança de ida e volta do produto, ficam sob a responsabilidade do Senhor Consumidor.
5. A garantia perderá totalmente sua validade na ocorrência de quaisquer das hipóteses a seguir: a) se o vício não for de fabricação, mas sim causado pelo Senhor Consumidor ou por terceiros estranhos ao fabricante; b) se os danos ao produto forem oriundos de acidentes, sinistros, agentes da natureza (raios, inundações, desabamentos, etc.), umidade, tensão na rede elétrica (sobretensão provocada por acidentes ou flutuações excessivas na rede), instalação/uso em desacordo com o manual do usuário ou decorrentes do desgaste natural das partes, peças e componentes; c) se o produto tiver sofrido influência de natureza química, eletromagnética, elétrica ou animal (insetos, etc.); d) se o número de série do produto tiver sido adulterado ou rasurado; e) se o aparelho tiver sido violado.
6. Esta garantia não cobre perda de dados, portanto, recomenda-se, se for o caso do produto, que o Consumidor faça uma cópia de segurança regularmente dos dados que constam no produto.
7. A Intelbras não se responsabiliza pela instalação deste produto, e também por eventuais tentativas de fraudes e/ou sabotagens em seus produtos. Mantenha as atualizações do software e aplicativos utilizados em dia, se for o caso, assim como as proteções de rede necessárias para proteção contra invasões (hackers). O equipamento é garantido contra vícios dentro das suas condições normais de uso, sendo importante que se tenha ciência de que, por ser um equipamento eletrônico, não está livre de fraudes e burlas que possam interferir no seu correto funcionamento.
8. Após sua vida útil, o produto deve ser entregue a uma assistência técnica autorizada da Intelbras ou realizar diretamente a destinação final ambientalmente adequada evitando impactos ambientais e a saúde. Caso prefira, a pilha/bateria assim como demais eletrônicos da marca Intelbras sem uso, pode ser descartado em qualquer ponto de coleta da Green Eletron (gestora de resíduos eletroeletrônicos a qual somos associados). Em caso de dúvida sobre o processo de logística reversa, entre em contato conosco pelos telefones (48) 2106-0006 ou 0800 704 2767 (de segunda a sexta-feira das 08 às 20h e aos sábados das 08 às 18h) ou através do e-mail suporte@intelbras.com.br.
9. LGPD - Lei Geral de Proteção de Dados Pessoais: a Intelbras não acessa, transfere, capta, nem realiza qualquer outro tipo de tratamento de dados pessoais a partir deste produto.

Sendo estas as condições deste Termo de Garantia complementar, a Intelbras S/A se reserva o direito de alterar as características gerais, técnicas e estéticas de seus produtos sem aviso prévio.

Todas as imagens deste manual são ilustrativas.

intelbras



fale com a gente

Suporte a clientes: ☎ (48) 2106 0006

Fórum: forum.intelbras.com.br

Suporte via chat: chat.apps.intelbras.com.br

Suporte via e-mail: suporte@intelbras.com.br

SAC / Onde comprar? / Quem instala? : 0800 7042767

Importado no Brasil por: Intelbras S/A – Indústria de Telecomunicação Eletrônica Brasileira
Rodovia SC 281, km 4,5 – Sertão do Maruim – São José/SC – 88122-001
CNPJ 82.901.000/0014-41 – www.intelbras.com.br

01.24
Origem: China