



Manual do usuário

XPE 3115 IP



XPE 3115 IP

Videoproteiro eletrônico IP

Parabéns, você acaba de adquirir um produto com a qualidade e segurança Intelbras.

Os videoproteiros XPE 3115 IP são terminais externos viva-voz com saída para abertura de fechadura destinados a facilitar o trabalho e trazer segurança para os projetos de portaria condominial ou corporativa interligados ao mundo IP, através de comunicação VoIP (Voz sobre IP) e controle de acesso (por cartão RFID).

O produto é equipado com processadores modernos, capazes de executar todas as facilidades de maneira rápida e confiável.



ATENÇÃO: esse produto vem com uma senha-padrão de fábrica. Para sua segurança, é IMPRESCINDÍVEL que você a troque assim que instalar o produto.



Este equipamento não tem direito à proteção contra interferência prejudicial e não pode causar interferência em sistemas devidamente autorizados. O número de homologação se encontra na etiqueta do produto, para consultas acesse o site sistemas.anatel.gov.br/sch.

Cuidados e segurança

- » Evite expor o videoproteitor eletrônico a fortes campos magnéticos ou a fortes impactos físicos.
- » O produto não deve ser instalado em local com incidência direta de chuva. Procure um local protegido da chuva ou instale alguma proteção para evitar que haja o escoamento direto de água sobre o produto.
- » Não instale o produto próximo a amônia ou gases venenosos.
- » Utilize cabos adequados e homologados pela Anatel.
- » Realize a passagem dos cabos de instalação em tubulações exclusivas para o videoproteitor eletrônico, isso evita que outros dispositivos gerem ruídos prejudicando a qualidade do produto.



Após sua vida útil, o produto deve ser entregue a uma assistência técnica autorizada da Intelbras ou realizar diretamente a destinação final ambientalmente adequada evitando impactos ambientais e a saúde. Caso prefira, a pilha/bateria assim como demais eletrônicos da marca Intelbras sem uso, pode ser descartado em qualquer ponto de coleta da Green Eletron (gestora de resíduos eletroeletrônicos a qual somos associados). Em caso de dúvida sobre o processo de logística reversa, entre em contato conosco pelos telefones (48) 2106-0006 ou 0800 704 2767 (de segunda a sexta-feira das 08 às 20h e aos sábados das 08 às 18h) ou através do e-mail suporte@intelbras.com.br.



LGPD - Lei Geral de Proteção de Dados Pessoais: este produto faz tratamento de dados pessoais, porém a Intelbras não possui acesso aos dados a partir deste produto. Este produto possui criptografia no armazenamento dos dados pessoais.

Índice

1. Especificações técnicas	5
2. Características	6
3. Produto	6
4. Instalação	7
4.1. Acessórios e itens do kit de instalação	7
5. Fixação e conexões	8
5.1. Conhecendo os conectores e ligações	9
5.2. Passagem dos cabos e fechamento de vedação	10
5.3. Fixação do produto no suporte de parede	11
6. Acesso à interface de configuração	11
6.1. Buscando o IP do videoporteiro na rede	11
6.2. Acessando o videoporteiro eletrônico pela interface web	12
6.3. Registrando uma conta SIP	13
6.4. Configurando a tecla Portaria	13
6.5. Acionando fechadura por comando DTMF	14
7. Status	14
7.1. Configurações	14
8. Interfonia	15
8.1. Básico	15
8.2. Avançado	17
8.3. LEDs	17
8.4. Sensor	20
8.5. Wiegand	20
8.6. Stream Video	21
8.7. RTSP	21
8.8. ONVIF	21
8.9. Detecção de Movimento	21
8.10. Leitor RFID	22
8.11. Senhas	28
8.12. Ações	28
8.13. HTTP API	29
8.14. Conta SIP	29
8.15. Resolução de imagem	29
8.16. Rede	30
8.17. Configurações de conexão	31
8.18. Dispositivo	32
8.19. Ações URL	33
8.20. Multicast	34
8.21. Log Chamadas	34
8.22. Log Acesso	34
8.23. Ac.Web	34
8.24. Lista Branca	34
Termo de garantia	37

1. Especificações técnicas

VOIP	SIP 2.0 (RFC3261) - 2 Contas SIP
	Codec: G.711a, G.711u, G.722, G.729 e H264
	DTMF: In-band, Out-of-Band – DTMF-Relay (RFC2833) / SIP INFO
	Suporte a vídeo chamada
	Suporte a chamadas via cliente SIP ou chamadas ponto a ponto (IP)
	Suporte a criptografia áudio/vídeo através de SRTP
Áudio	Altofalante 4Ω / 3 W
	Comunicação Full Duplex
	Ajuste de volume Tx e Rx
Vídeo	RTSP (suporte a RTSP pela URL: <i>rtsp://IP_do_dispositivo/live/ch00_1</i>)
	Codec: H264 e H265
	Suporte a ONVIF
	Obs.: apenas o stream principal é disponibilizado via ONVIF.
	LEDs IR para visão noturna
	Deteção de movimento
	Câmera HD, ângulo de visão H:110° V:58°
	Resolução máxima 1920x1080
Rede	Ethernet: RJ45 10/100BASE-Tx, auto-MDIX (comprimento máximo do cabo é de 100 mts)
	Protocolo IPv4 com endereçamento estático ou cliente DHCP
	Sincronização de data e hora automaticamente pela internet
	Interface de configuração HTTP ou HTTPS (compatível com Google® Chrome, Firefox®)
	SNMP
	VLAN
Fechadura	Abertura por comando DTMF, cartão RFID e HTTP API
	2 saídas de relé contato seco NA/NF (12–24 Vdc / Imáx 1 A)
	2 entradas para sensor de porta aberta e/ou botoeira
	Funcões de intertravamento, arrombamento e alarme de porta aberta
Leitor RFID	Mifare (13,56 MHz)
	EM4100 (125 KHz)
	Entrada/saída Wiegand
Alimentação	12 Vdc/1 A (fonte não inclusa)
	PoE: 802.3af (Classe 3 - 6,49~12,95 W)
Teclado	15 teclas (tecla Portaria e Zeladoria)
	Luminoso
Avisos	Avisos sonoros configuráveis para <i>acesso liberado, intertravamento, teclas, etc</i>
LEDs	LEDs coloridos para iluminação e sinalização de status configurável via interface web
Temperatura de operação	-10~50 °C
Fator de proteção	IP65
Dimensões (L × A × P)	185 × 85 × 24 mm

2. Características

- » Configuração simplificada através da interface web (compatível com Google® Chrome e Firefox®).
- » Controle de acesso de forma Stand alone e cadastro de até 1000 usuários de acesso (cartão RFID).
- » Relatórios de acessos (até 1000 registros).
- » 2 contas do tipo cliente SIP para registro.
- » Discagem para ramal SIP ou discagem direta via IP.
- » Compatível com PABX IP Intelbras e Asterisk®.
- » Ajustes de níveis de áudio TX e RX.
- » Vocalização dos dígitos pressionados.
- » Vocalização de voz para indicar acesso liberado ou recusado na abertura de fechadura.
- » Acionamento por relé de contato seco NA/NF.
- » Entradas de sensores para status de porta.
- » Importação e exportação da tabela usuários e tags de acesso.
- » API HTTP para integração com outros softwares ou produtos.

3. Produto

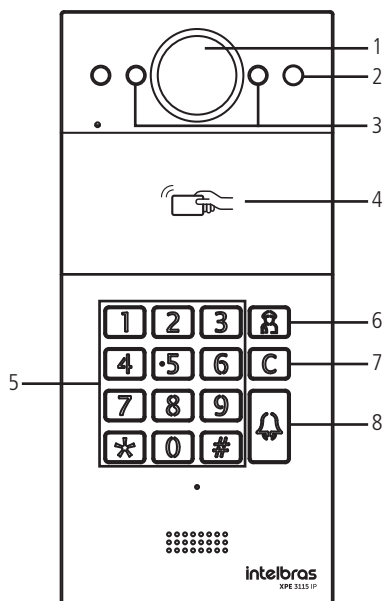

1. Câmera
2. Sensor de presença
3. LEDs IR
4. Leitor RFID
5. Teclado numérico
6. Tecla *Zeladoria*
7. Tecla *Cancelar*
8. Tecla *Portaria*

Vista frontal

4. Instalação

4.1. Acessórios e itens do kit de instalação

Antes da instalação identifique pelas imagens abaixo os itens necessários que iremos usar nesta etapa:

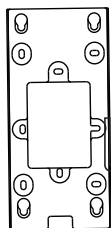

Suporte metálico de fixação



Parafusos de fixação do produto

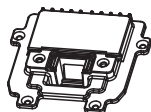

Tampa de vedação



Borrachas de vedação para o cabeamento em 3 tamanhos:

- » S: pequeno
- » M: médio
- » L: grande



Chapa metálica para travar fiação de entrada



Parafusos Philips para fechamento das partes



Chave Allen para os parafusos de segurança



Parafusos Allen de segurança

5. Fixação e conexões

Primeiro passo defina o local a ser instalado o videoporteiro, para o perfeito funcionamento é importante que este local tenha uma proteção para evitar incidência direta de chuva evitando que o escoamento de água sobre o produto interrompa o fluxo de áudio do alto-falante e do microfone.

A altura média de instalação do módulo externo é de 1,70 m a partir do topo do produto até o chão (essa altura é apenas um exemplo, ela pode variar de acordo com a necessidade do condomínio)

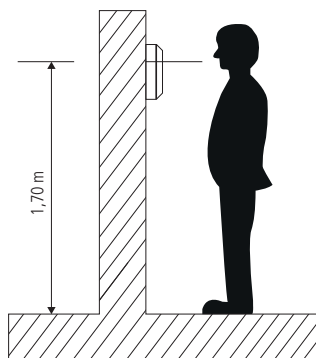

Altura de instalação

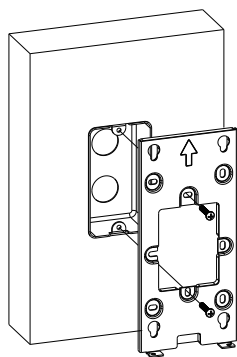

Fixar o suporte metálico na parede

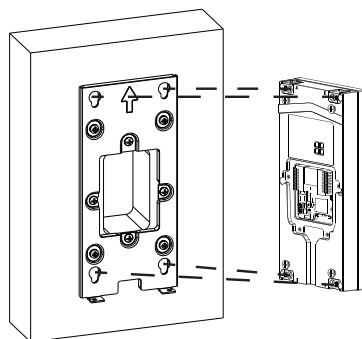

Verificar se o produto irá encaixar corretamente no suporte com auxílio dos 4 parafusos de fixação (mesmo antes de ligar a fiação)

Obs.: o suporte possui os furos nas medidas de caixas padrão 4x2 e mais 6 pontos de fixação para parafusos, utilize aqueles que sejam mais convenientes para seu uso e garanta uma perfeita fixação do produto.

5.1. Conhecendo os conectores e ligações

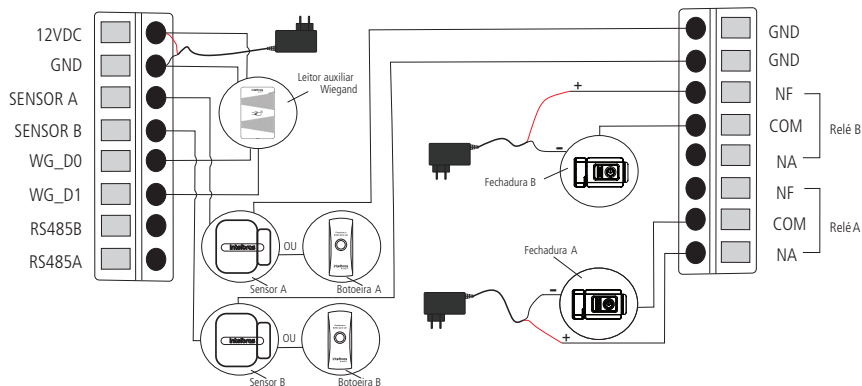
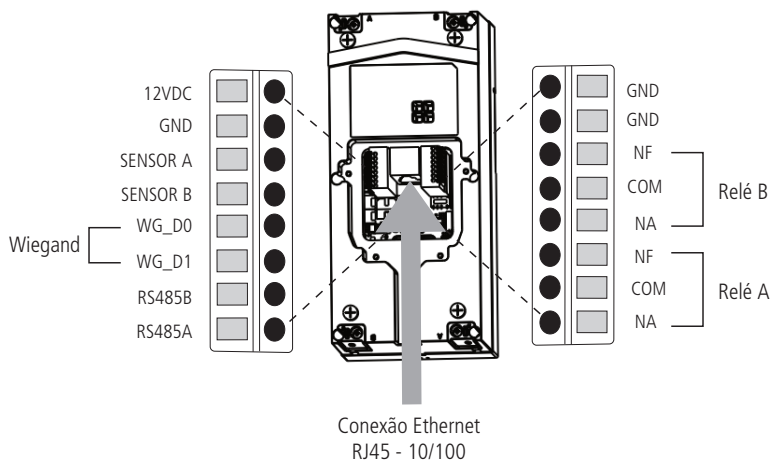

Conectores e ligações

Obs.: » É imprescindível que o GND do leitor auxiliar Wiegand esteja interligado com o GND do XPE 3115 IP.

- » A conexão dos sensores de porta ou botoeiras devem ser feitas entre a entrada do Sensor para GND.
- » O produto pode ser alimentado diretamente por uma fonte 12 Vdc/1 A (fonte não inclusa) ou diretamente por switch PoE ativo padrão 802.3af (Classe 3). Caso seja usada alimentação do tipo PoE não há necessidade do uso da fonte 12 Vdc.

Montagem do cabo ethernet (Cat 5e)

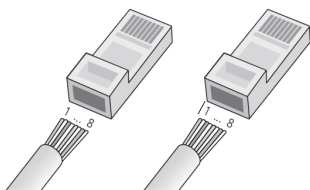

- Pino 1: Branco do verde
- Pino 2: Verde
- Pino 3: Branco do laranja
- Pino 4: Azul
- Pino 5: Branco do azul
- Pino 6: Laranja
- Pino 7: Branco do marrom
- Pino 8: Marrom

Montagem do cabo

Obs.: não deve ser usado os conectores RJ45 com capa de proteção para o cabo de rede, pois o espaço dentro do compartimento é limitado e será prejudicado pela capa. Utilize cabos UTP Cat5e ou Cat6e de boa qualidade.

5.2. Passagem dos cabos e fechamento de vedação

Neste tópico encontram-se os passos para passagem dos cabos e fixação da tampa de vedação e suas partes.

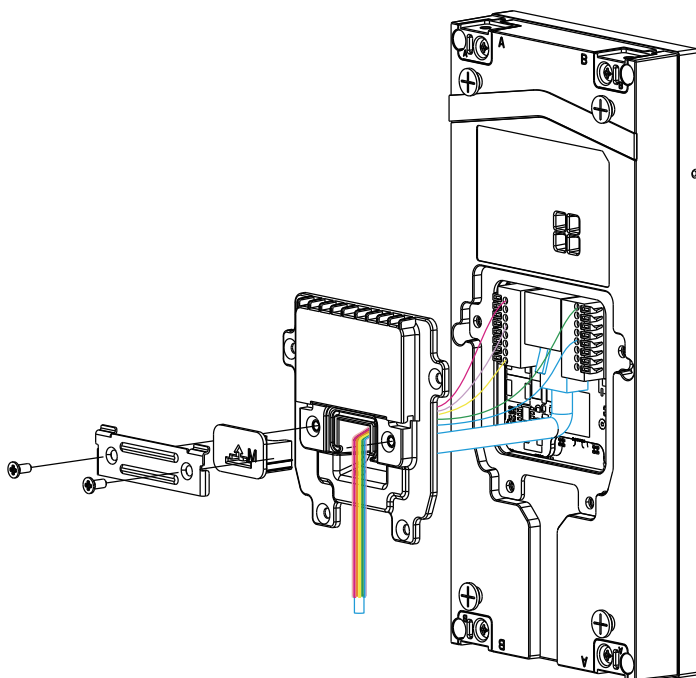

Conhecendo a seqüência de montagem

Conforme a ilustração acima passe primeiramente a fiação por dentro da *tampa de vedação* e depois conecte cada fio no seu devido conector, garanta que todos eles estejam bem conectados e isolados um do outro. Após toda fiação conectada faça o fechamento da tampa de vedação com os 4 parafusos disponíveis no kit de instalação.

Agora, escolha a *borracha de vedação para o cabeamento* que seja mais adequada para a quantidade de fios usadas em sua instalação o produto é enviado com 3 borrachas de tamanhos diferentes. E com auxílio da *chapa metálica para travar fiação* faça a fixação da borracha e travamento dos cabos na entrada do produto.

5.3. Fixação do produto no suporte de parede

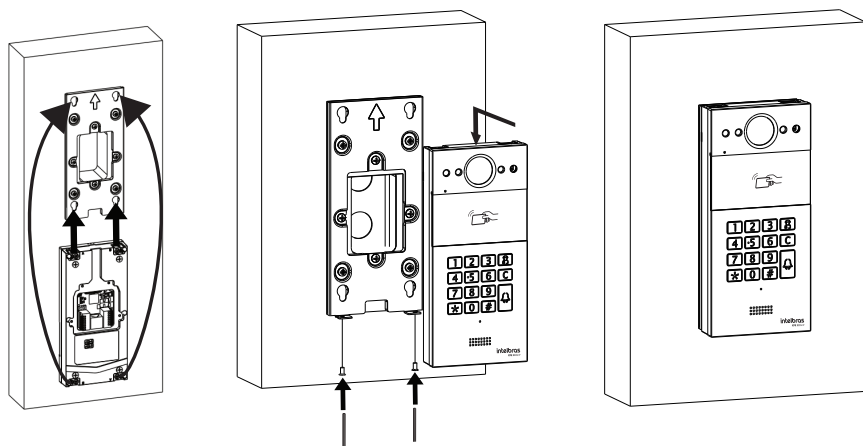

6. Acesso à interface de configuração

6.1. Buscando o IP do videoporteiro na rede

Os videoporteiros eletrônicos XPE 3115 IP vem de fábrica com a sua porta Ethernet setada para obter IP automaticamente quando conectado a uma rede com servidor DHCP (roteador principal da rede com DHCP).

Para descobrir qual IP foi atribuído aos videoporteiro eletrônico XPE 3115 IP, mantenha pressionada a tecla Portaria por aproximadamente 7 segundos, o videoporteiro começará então a vocalizar o endereço obtido. Aguarde para ouvir o endereço IP completo.

Obs.: para o primeiro acesso será imprescindível a utilização de uma rede com servidor DHCP para que o IP seja atribuído ao videoporteiro eletrônico, após acessar a interface web um IP estático poderá ser definido.

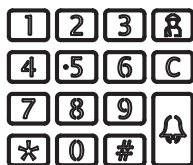

— Tecla Portaria (pressione por 7 segundos)

6.2. Acessando o videoproteiro eletrônico pela interface web

Utilizando o navegador Firefox® ou o Google® Chrome acesse a interface web pelo IP reconhecido no passo anterior com usuário e senha padrão de fábrica:

- » **Usuário:** admin.
- » **Senha:** admin.

The screenshot shows the Intelbras web interface with a modal dialog box titled "Por favor, altere a senha padrão por razões de segurança." (Please change the default password for security reasons). The dialog contains the following text and fields:

A senha deve conter ao menos oito caracteres com uma letra maiúscula, uma letra minúscula e um dígito pelo menos.

Usuário: admin

Nova Senha:

Confirma Senha:

Buttons: Ignorar, mudança

Background interface elements visible include a sidebar menu with "Status" selected, and a table for "Informações Conta SIP" with the following data:

Informações Conta SIP	
Conta SIP1	None@None Não Registrado
Conta SIP2	None@None Não Registrado

Página de login primeiro acesso

Ao fazer o primeiro acesso a interface web do produto será solicitado por segurança para que seja criada uma nova senha de administrador, esta senha deve conter no mínimo 8 caracteres e atender alguns pontos como ao menos uma *letra maiúscula*, uma *letra minúscula* e um *dígito numeral*. Caso seja clicado em *Ignorar* o produto manterá a senha padrão *admin*.

Importante: mantenha esta senha memorizada ou anotada em um local seguro, caso esqueça a senha para recuperar o acesso a interface web será necessário um reset de configuração de fábrica, onde será removida todas as configurações e registros de acesso.

The screenshot shows the main configuration page of the Intelbras web interface. The "Status" tab is active, displaying the following information:

Informações do Produto	
Modelo	XPE-3115-IP
Endereço MAC	0C:11:05:0D:72:D0
Versão Firmware	220.57.1.206
Versão Hardware	220.0

Informações de Rede	
Porta LAN	DHCP Auto
LAN Status	Conectado
LAN IP	10.101.1.134
LAN Masc	255.255.255.0
LAN Gateway	10.101.1.1
LAN DNS1	10.101.1.1
LAN DNS2	201.159.154.3

Informações Conta SIP	
Conta SIP1	None@None Não Registrado
Conta SIP2	None@None Não Registrado

On the right side, the "Ajuda" tab is visible, containing the following text:

Informações:
Altere as configurações desejadas e salve-as. As alterações devem ser salvas em cada aba do menu separadamente, ao alternar de um menu para outro as informações não salvas serão perdidas.

Em caso de dúvidas verifique o manual do produto em www.intelbras.com.br

Atenção:

Descrição dos campos:

Página inicial da interface web de configuração

Pronto! Você já tem o acesso à interface de configuração do equipamento. Utilize as informações do manual de configuração disponível no site Intelbras.

6.3. Registrando uma conta SIP

The screenshot shows the 'Conta SIP-Básico' configuration page. On the left is a navigation menu with options like Status, Interfonia, Conta SIP, Básico, Avanzado, Rede, Dispositivo, Lista Branca, Atualização, and Segurança. The main content area is divided into sections: 'Conta SIP' (Status: Registrado, Conta SIP: Conta SIP 1, Ativar Conta: Habilitado, Usuário Exibição: 1000, Nome Exibição: 1000, Usuário de Registro: 1000, Senha: 1000), 'Servidor SIP 1' (IP Servidor: servidor.sip.com.br, Tempo de Expiração: 120, Porta: 5060), 'Servidor SIP 2' (IP Servidor, Tempo de Expiração, Porta: 5060), and 'Servidor Outbound Proxy' (Habilitar Outbound: Desabilitado, IP Servidor, Servidor SIP Backup, Porta: 5060). An 'Ajuda' section on the right provides information and a 'Salvar' button.

Registrando uma conta SIP

- » **Status:** indica o status de registro da conta SIP;
- » **Conta SIP:** escolha a conta que será configurada Conta SIP 1 ou Conta SIP 2;
- » **Ativar Conta:** indica se a conta está habilitada ou desabilitada;
- » **Usuário Exibição:** campo informativo para identificação do usuário da conta SIP, normalmente é utilizado o número do ramal;
- » **Nome Exibição:** número do ramal SIP que será usado nesta conta;
- » **Usuário de Registro:** entre com o número do ramal que será associado a conta. Na maioria dos modelos de PABX IP usa-se o mesmo nome de usuário;
- » **Usuário:** entre com o número do ramal que será associado a conta. Na maioria dos modelos de PABX IP usa-se o mesmo nome de usuário;
- » **Senha:** senha de autenticação, entre com a senha da conta SIP associado a esta conta.

Servidor SIP 1 e Servidor SIP 2

- » **IP Servidor:** define o endereço IP ou FQDN (exemplo: *servidoresip.dns-intelbras.com.br*) do servidor SIP;
- » **Porta:** define a porta de autenticação usada pelo servidor SIP;
- » **Tempo de Expiração:** permite especificar com que frequência a conta SIP irá atualizar seu registro com o servidor SIP;
- » **Servidor Outbound Proxy:** endereço IP ou FQDN do Proxy outbound.
Todas as requisições de saída SIP serão enviadas a este endereço.
Se não houver um Proxy outbound, este campo deve ser deixado em branco e todas as requisições de saída usarão o endereço do servidor SIP como padrão;
- » **Porta:** define a porta de comunicação com o servidor outbound.

6.4. Configurando a tecla *Portaria*

É o número do terminal da portaria, ou seja, quando o usuário pressionar a tecla *Portaria* o terminal da portaria irá tocar. Acesse a aba *Interfonia/Básico* e defina o número da tecla *Portaria*.

Tecla Portaria				
Tecla Portaria	Número 1/5	Número 2/6	Número 3/7	Número 4/8
Tecla	94			

Tecla Portaria

6.5. Acionando fechadura por comando DTMF

Acesse a aba *Interfonia/Acionamentos* e defina as configurações de Relé.

- » **Relé ID:** escolha o relé que a ser configurado Relé A - Relé B;
- » **Lógica de operação:** selecione a lógica que o relé deverá trabalhar *normal ou invertida*;
- » **Tempo Ac:** tempo que o relé ficará acionado (1 a 10 segundos);
- » **Opção DTMF:** escolha a quantidade de dígitos que será utilizado no comando DTMF.

Exemplo para utilizar o comando: *1 (dois dígitos)



- » **Múltiplos DTMF:** código a ser discado para abrir a fechadura quando utilizado um telefone IP (SIP) ou TVIP 3000.
Obs.: o TVIP 3000 possui um botão que ao ser pressionado durante uma conversa aciona a fechadura do XPE 3115 IP para configurar essa função consulte o manual completo do TVIP 3000 no site da Intelbras.

7. Status

7.1. Configurações

- » **Informação do Produto:** são exibidas informações relacionadas ao modelo, MAC, versão de firmware e versão de hardware.
- » **Informações de Rede:** são exibidas informações relacionadas ao status da rede.
- » **Informações da Conta:** são exibidas informações relacionadas ao status das 2 contas SIP.

intelbras

▼ Status

- Básico
- ▶ Interfonia
- ▶ Conta SIP
- ▶ Rede
- ▶ Dispositivo
- ▶ Lista Branca
- ▶ Atualização
- ▶ Segurança

Status

Informações do Produto

Modelo	XPE-3115-IP
Endereço MAC	0C:11:05:0D:72:DB
Versão Firmware	220.57.1.217
Versão Hardware	220.0

Informações de Rede

Porta LAN	IP estático
LAN Status	Conectado
LAN IP	10.22.22.51
LAN Masc	255.255.255.0
LAN Gateway	10.22.22.1
LAN DNS1	8.8.8.8
LAN DNS2	

Informações Conta SIP

Conta SIP1	None@None
	Não Registrado
Conta SIP2	None@None
	Não Registrado

8. Interfonia

8.1. Básico

- » **Seleccione Conta:** escolha a conta a ser configurada. Seleccione a Conta SIP que será usada nas discagens descritas nesta aba de configuração.
- » **Senha Comum Fechadura:** poderá ser utilizada uma senha única para abertura de fechadura por todos os moradores. Exemplo: para abrir a fechadura com a senha padrão de fábrica 33333333 basta pressionar no porteiro #33333333#.
Importante: para funcionar, a função deverá estar habilitada.
- » **Rotacionar chamadas tecla zeladoria:**
Exemplo de funcionamento:

Se pressionando a tecla *Zeladoria* ou *Portaria* será originado uma chamada por 15 segundos na conta 94, se não atendida uma nova chamada será originada automaticamente para a conta 100 e senão atendida uma nova chamada será originada automaticamente para o número 01199991234 utilizando a conta SIP 2.

Obs.: a função rotacionar chamadas tem prioridade sobre as configurações isoladas da tecla portaria ou tecla zeladoria, ou seja, caso esteja habilitado discará apenas para os destinos listado neste campo.

- » **Zeladoria:** tecla zeladoria, quando a tecla  for pressionada será originada uma chamada para uma ou mais contas ou endereços IP local previamente cadastrados nos campos.

No exemplo abaixo, quando a tecla zeladoria for pressionada será originado uma chamada simultânea para as contas 7,8,9,10,11,12,13 e 14.

Zeladoria				
Tecla	Número 1/5	Número 2/6	Número 3/7	Número 4/8
Zeladoria	7	8	9	10
	11	12	13	14



- » **Tecla Portaria:** tecla portaria, quando a tecla  for pressionada será originada uma chamada para uma ou mais contas ou endereços IP local previamente cadastrados nos campos.

No exemplo abaixo, quando a tecla portaria for pressionada será originado uma chamada simultânea para as contas 91,92,93,94,95,96,97 e 98.

Tecla Portaria				
Tecla	Número 1/5	Número 2/6	Número 3/7	Número 4/8
Tecla Portaria	<input type="text" value="91"/>	<input type="text" value="92"/>	<input type="text" value="93"/>	<input type="text" value="94"/>
	<input type="text" value="95"/>	<input type="text" value="96"/>	<input type="text" value="97"/>	<input type="text" value="98"/>

- » **Acionar relé ao discar tecla portaria ou zeladoria:** quando a tecla portaria ou zeladoria for pressionada será acionado o relé A ou relé B.

Importante: os dois relés podem ser acionados simultaneamente, para isso basta selecionar as duas opções conforme exemplo abaixo.

ReléID	ReléA <input checked="" type="checkbox"/>	ReléB <input checked="" type="checkbox"/>
Evento de chamada		
Ações	FTP <input type="checkbox"/>	Email <input type="checkbox"/> Http URL <input type="checkbox"/>
Http URL:	<input type="text"/>	
Auto Discagem		
Auto Discagem Timeout	<input type="text" value="4"/>	(0~120Seg)
Comprimento de envio	<input type="text" value="0"/>	(0~15 número)

- » **Evento de chamada:** executa evento por FTP, Email e URL quando ocorre uma chamada.
- » **Auto discagem Timeout:** o XPE aguardará o tempo estipulado neste campo como pausa intergital, ou seja, após pressionado o último dígito a ser discado passado os X segundos de pausa pra aguardar mais dígitos a chamada é iniciada automaticamente.
- » **Comprimento de envio:** determina o tamanho máximo da discagem, por exemplo se todos os números a serem discados possuem 3 dígitos, deve-se configurar o campo com 3 e assim que discado o terceiro dígito a chamada já é iniciada sem atrasos e sem aguardar o tempo de timeout. caso configurado como 0 (zero) este campo não é analisado e precisa ser pressionado a tecla portaria como comando para disparar a chamada.

Ligar	
Ligar(Para)	<input type="text"/> Auto <input type="button" value="Discar"/> <input type="button" value="Desligar"/>
Duração Máxima da Chamada	
Duração Máxima da Chamada	<input type="text" value="5"/> (0~120Minutos)
Tempo Máximo de Discagem	
Tempo em Discagem	<input type="text" value="60"/> (1~120Seg)
Timeout Ignorar Discagem	<input type="text" value="60"/> (1~120Seg)
Desligar após abrir fechadura	
Timeout	<input type="text" value="5"/> (0~15)

- » **Ligar:** efetue ligação para uma conta ou endereço IP local utilizando essa função.
- » **Duração Máxima da Chamada:** as chamadas serão encerradas após o tempo preenchido nesse campo

» Tempo Máximo de Discagem:

» **Tempo em discagem:** tempo em que o XPE ficará aguardando a discagem dos dígitos a serem discados.

Importante: função disponível apenas se a função *Auto discagem Timeout* estiver setada como 0 (zero).

» **Timeout Ignorar Discagem:** tempo máximo que o XPE ficará chamando e aguardando pelo atendimento da chamada no destino.

» **Desligar após abrir fechadura:** irá encerrar a chamada entre o porteiro e o terminal do apartamento após o envio do comando de abertura de fechadura a partir do terminal do apartamento. A informação setada nesse campo está em segundos.

8.2. Avançado

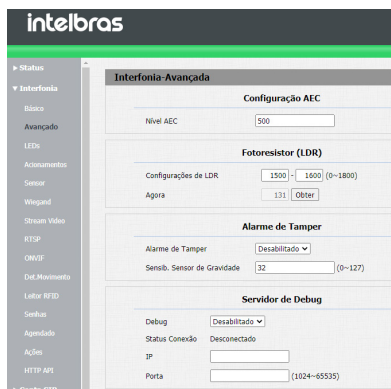

» **Configuração AEC:** configuração automática para cancelamento de eco, para cenários com muito eco pela acústica do ambiente este nível pode ser ajustado (valor padrão: 500).

» **Fotoresistor (LDR):** função utilizada quando o ambiente ao redor do porteiro estiver muito escuro, o LED infravermelho acenderá e o porteiro mudará para o modo noturno. Quando o valor do fotoresistor é menor do que o limite de luz no cenário, o LED infravermelho desligará e o dispositivo voltará para o modo normal.

» Valor maior significa que a intensidade da luz é menor.

» Valor menor significa que a intensidade da luz é maior.

» **Agora:** utilize essa função para obter informações do valor do cenário atual

» **Alarme de Tamper:** se habilitado, soará um alarme de violação caso a gravidade do porteiro mude drasticamente.

Importante: quanto menor o valor do sensor de gravidade mais sensível será a detecção.

» **Servidor de Debug:** mensagens de logs que podem ser enviados para um servidor previamente configurado.

Os logs poderão ser usados pela equipe técnica como uma ferramenta de análise.

8.3. LEDs

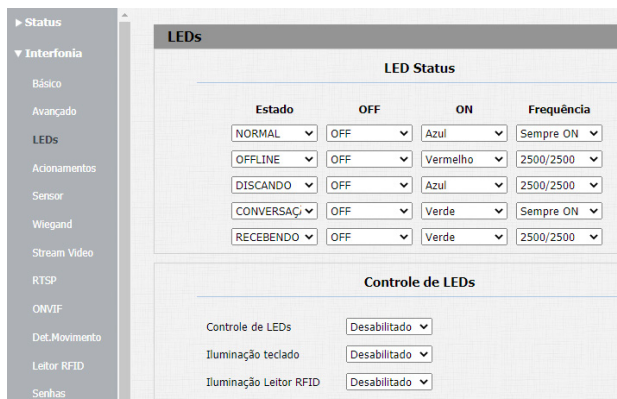

- » **LED Status:** função utilizada para definir o estado, ligar/desligar e determinar o tempo de funcionamento dos LEDs.
- » **Controle de LEDs:**
 - » **Controle de LEDs:** habilita ou desabilita a função *Controle de LEDs*.
 - » **Iluminação teclado:** habilita ou desabilita a iluminação do teclado.
 - » **Iluminação Leitor RFID:** habilita ou desabilita a iluminação do leitor RFID.

Acionamentos

- » **Relé:** relacione a coluna ao relé que será configurado.
- » **Lógica de operação:** poderá ser utilizada logica normal ou invertida.
- » **Modo de Relé:** na opção *mono-estável* o relé será acionado 1 vez pelo tempo determinado em *Tempo Ac.*, no modo *Bi-estável* o relé será acionado e mantido em retenção até que seja solicitado novo comando de abertura.
- » **Tempo Ac:** tempo em que o relé responsável pelo acionamento ficará acionado.
- » **Opção DTMF:** exemplo de utilização:
No exemplo abaixo foi utilizado dois dígitos DTMF para cada relé (*1 para relé A e *2 para relé B).

- » **Intertrovamento:**
Exemplo de utilização: você só poderá abrir a porta 1 se a porta 2 estiver fechada, caso contrário a porta 1 não poderá ser aberta enquanto a porta 2 estiver aberta.
- » **Agenda de relés:** para utilizar essa função primeiramente cadastre um perfil de acesso na opção Interfonia/Agenda:
Exemplo: perfil configurado para usuários que só podem ter acesso liberado às quartas-feiras das 08:00 às 18:00 horas.

Não se esqueça de selecionar a agenda e clicar nas setas >> para adicionar o perfil de acesso a tabela de *Agendas Habilitadas*.

Agenda de relés

Relé ID: ReléA

Habilitar Agendamento: Habilitado

Todas Agendas: 1:Quarta

Agendas Habilitadas: 1:Quarta

>>

<<

» **Abrir Relé via comando HTTP:**

Se habilitado e configurado as opções usuário e senha.

É possível acionar o relé A ou relé B do porteiro utilizando comando URL (<http://IPDOPORTEIRO/fcgi/do?action=OpenDoor&UserName=USUARIO&Password=SENHA&DoorNum=RELÉ A OU RELÉ B>) via interface web.

Exemplo de utilização: para acionar o relé A do porteiro com o endereço IP 10.22.22.239 com usuário admin e senha admin.

Abrir Relé via comando HTTP

Estado: Habilitado

Usuário: admin

Senha:

<http://10.22.22.239/fcgi/do?action=OpenDoor&UserName=admin&Password=admin&DoorNum=1>

» **Abrir relé via DTMF:**

» **Nenhum:** desabilita o acionamento por comando DTMF.

» **Número da lista branca:** a abertura de fechadura por discagem DTMF será possível apenas pelos ramais cadastrados na aba *Lista Branca* ou pelos ramais definidos nas teclas *Portaria* ou *Zeladoria*.

» **Qualquer número:** a abertura de fechadura por discagem DTMF será por qualquer ramal que esteja em conversação com o XPE.

» **Carregamento de aviso de bloqueio:** poderá ser utilizado um áudio (Formato: wav, tamanho: < 200 KB, samplerate: 8k/16k, Bits: 16) personalizado quando ocorrer o bloqueio de acionamento devido ao intertravamento.

8.4. Sensor

- » **Modo Ativação:** poderá ser utilizado logica invertida
- » **Low (0):** ativado em nível logico baixo.
- » **High (1):** ativado em nível logico alto.
- » **Ações:** poderá ser acionado uma ação por FTP, Email, Chamada SIP e HTTP após alteração do estado do sensor.
- » **Atraso ação:** tempo em que o XPE irá aguardar antes de executar as ações atreladas ao sensor (abrir relé, FTP, email, Chamada SIP, ou URL).
- » **Acionar Relé:** selecione o relé que deverá ser acionado após a alteração de estado do sensor.
- » **Status Sensor:** monitora e informa o estado do sensor.
- » **Alarme de porta aberta:** determina o tempo em que será monitorado a mudança de estado do sensor para considerar um alarme.

Após extrapolado o tempo máximo permitido de porta aberta, poderá ser executado uma ação por FTP, Email, Chamada SIP e HTTP e Buzzer.

No exemplo abaixo, a porta poderá ficar aberta durante 50 segundos após esse tempo o buzzer do porteiro irá disparar. Caso prefira que seja enviado um comando http, basta selecionar a opção HTTP e informar a linha de comando no campo Http URL:

- » **Intrusão de arrombamento:** sempre houver a mudança do estado do sensor de porta considerando que foi aberta sem um prévio comando autorizado (TAG, senha, DTMF, API) será considerado um alarme de arrombamento.

8.5. Wiegand

- » **Tipo Wiegand:** escolha o tipo de wiegand, Wiegand de 26 bits, Wiegand de 34bits, Wiegand de 56 bits.
- » **Modo Wiegand:** escolha o modo de operação *Entrada ou Saida*.
- » **Wiegand entrada (ordenação):** escolha o modo de entrada normal ou reverso.
- » **Wiegand Saída de dados (ordenação):** escolha o modo de saída normal ou reverso.
- » **Ordem de saída Wiegand:** escolha o modo de saída normal ou reverso.
- » **Wiegand Saída (CRC):**
 - » **ON:** ligado
 - » **OFF:** desligado

8.6. Stream Video

Sessão que possibilita a visualização de imagem obtida pela câmera disponível no porteiro.

8.7. RTSP

Se habilitado a função *Habilitar Servidor RTSP*, será possível obter o acesso ao stream principal de vídeo da câmera do porteiro através de um software utilizando o protocolo RTSP.

Comando RTSP: `rtsp://IP:554/live/ch00_0`

Exemplo: Para acesso ao stream principal de vídeo da câmera do porteiro com endereço IP 10.0.0.200, utilize a linha de comando: `rtsp://10.0.0.200:554/live/ch00_0`

8.8. ONVIF

Se habilitado a função *Descoberta em rede* será possível obter o acesso ao stream principal de vídeo da câmera do porteiro através de um software utilizando o protocolo ONVIF.

Importante: não está disponível o stream secundário de vídeo da câmera do porteiro.

Exemplo: é possível gravar as imagens obtidas pela câmera do porteiro no gravador digital pois o gravador digital utiliza o stream de vídeo principal no processo de gravação porém não será possível exibir a imagem da câmera do porteiro na visualização mosaico do gravador pois para essa função o gravador digital utiliza o stream secundário (não disponível no porteiro).

8.9. Detecção de Movimento

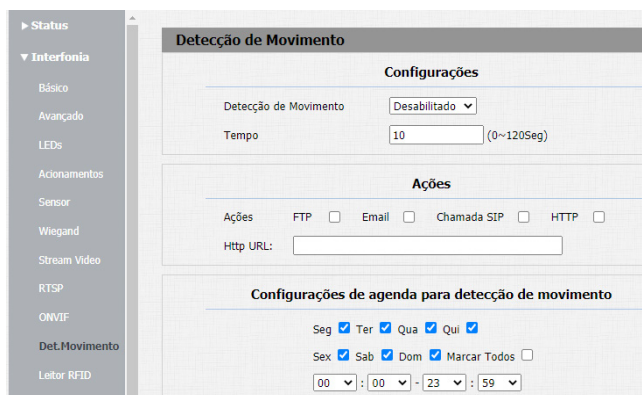

Se habilitado:

- » **Tempo:** é o tempo em segundos que o XPE ficará monitorando as detecções de movimento e caso não seja usado o XPE para acesso ou discagem após este tempo será considerado o alarme de detecção de movimento.
- » **Ações:** quando ocorrer uma detecção de movimento poderá ser executado uma ação FTP, Email, Chamada SIP e HTTP. Poderá ser configurado uma agenda para detectar movimento em dias e horários pré-definidos.

No exemplo abaixo, não será executado ação na segunda-feira caso ocorra detecção de movimento.

Configurações de agenda para detecção de movimento

Seg Ter Qua Qui
 Sex Sab Dom Marcar Todos

00 : 00 - 23 : 59

8.10. Leitor RFID

Leitor RFID

Importar/Exportar Dados(.xml)

Nenhum ficheiro selecionado Criptografia AES *****

Leitor RFID

RFID MF 13.56MHz

RFID 125KHz

Modo do Leitor

Modo do Leitor

RFID

RFID MF modo exibição

125KHz (ordenação)

125KHz modo exibição

WIEGAND modo exibição

- » **Importar/Exportar Dados(.xml):** função utilizada para importação ou exportação do arquivo de dados das tags RFID.
- » **Modo do Leitor:**
 - » **Normal:** o leitor estará apto a efetuar apenas a leitura da tag RFID.
 - » **Cadastro:** o leitor estará apto a efetuar a leitura do cartão para o processo de cadastro ou edição de cadastro.

Exemplo de utilização: para cadastrar uma tag RFID, selecione o modo leitor para Cadastro e salve sua escolha pressionando a opção *Aplicar*.

Modo do Leitor

Modo do Leitor

Escolha o tipo de cartão:

- » **Normal:** uso comum.
- » **Administrador:** exclusivo para administradores.

Em nosso exemplo estamos cadastrando um morador portanto utilizaremos a opção uso comum.

Importante: no decorrer do manual explicaremos com mais detalhes a opção *Administrador*.

Escolha o acionamento que a tag RFID pertencente ao morador André Rocha terá permissão para acionar, em nosso exemplo será permitido o acionamento 1 e acionamento 2 do porteiro (ReléA e ReléB).

» **Status da Tag:**

- » **Permitido:** libera o acionamento pela tag RFID (24 horas).
- » **Agendado:** após a leitura da tag RFID a agenda será consultada antes de liberar ou não o acionamento.
- » **Perdido:** em caso de perda da tag RFID, a administração poderá selecionar essa opção, dessa forma a tag RFID não mais efetuará a liberação dos acionamentos.

Em nosso exemplo a tag RFID pertencente ao morador André Rocha não poderá ter acesso no sábado das 08:00 as 18:00 horas.

Índice	Tipo	Nome	Data	Dia Semana	Duração	
1	Weekly	todos	-	Mon,Tue,Wed,Thur,Fri,Sat,Sun	00:00-23:59	<input type="checkbox"/>
2	Weekly	util	-	Mon,Tue,Wed,Thur,Fri,	00:00-23:59	<input type="checkbox"/>
3	Weekly	Sábado	-	Sat,	08:00-18:00	<input checked="" type="checkbox"/>

Após preencher os campos, clique na opção obter e aproxime a tag RFID na região de leitura do porteiro. Após a leitura clique em *Adicionar*.

Gerenciamento de agendas

Todas Agendas	Agendas Habilitadas
1:Sábado	1:Sábado

Retorne o leitor RFID para o modo *Normal*.

Modo do Leitor

Modo do Leitor: Normal

Aplicar

No log de acesso podemos ver que a tag RFID foi lida por 3 vezes pelo leitor RFID no sábado não liberando o acionamento na faixa de horário estipulado na agenda conforme configurado.

Índice	Nome	Código	Tipo	Relé	Data	Duração	Status	
1	André Ro..	C66DA6ED	Cartão	-	2021-04-24	10:40:43	Falhou	<input type="checkbox"/>
2	André Ro..	C66DA6ED	Cartão	-	2021-04-24	10:40:40	Falhou	<input type="checkbox"/>
3	André Ro..	C66DA6ED	Cartão	-	2021-04-24	10:40:19	Falhou	<input type="checkbox"/>
4								<input type="checkbox"/>

- » **Tipo de cartão administrador:** poderá efetuar cadastro de cartões utilizando a tag RFID administrador. Primeiramente deveremos fazer o cadastro de uma tag RFID administrador.

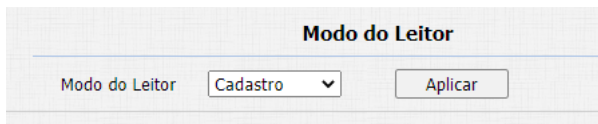

Modo do Leitor

Modo do Leitor

Preencha os campos clique em Obter e aproxime a tag RFID Administrador na região de leitura do porteiro. Após a leitura clique em *Adicionar*.



Leitor RFID

Tipo de Cartão

Porta ReléA ReléB

Status Tag

Nome Usuário

Apartamento

Código da TAG

Retorne o leitor RFID para o modo *Normal*.

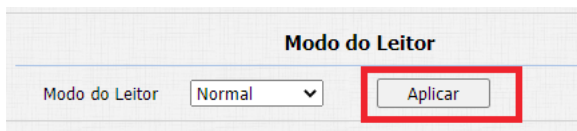

Modo do Leitor

Modo do Leitor

A tag RFID Administrador foi cadastrada com sucesso.

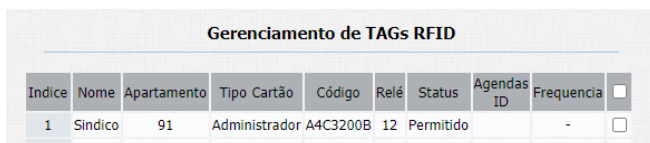

Indice	Nome	Apartamento	Tipo Cartão	Código	Relé	Status	Agendas ID	Frequencia	
1	Sindico	91	Administrador	A4C3200B	12	Permitido		-	<input type="checkbox"/>

Exemplo de utilização:

- » Aproxime a tag RFID Administrador na região de leitura do porteiro e aguarde um bipe contínuo informando que o modo cadastro por tag RFID foi ativado.
- » Aproxime as tags RFID (uma por vez) na região de leitura do porteiro e aguarde por um bip curto informando que o cadastro foi realizado.
- » Assim que terminar os cadastros aguarde por aproximadamente 25 segundos que o porteiro emitirá bips contínuos informando a conclusão dos cadastros.
- » Na imagem abaixo podemos observar que as tags RFID cadastradas pela tag RFID Administradora possuem por padrão o mesmo perfil (nome, apartamento etc..).

Gerenciamento de TAGs RFID									
Índice	Nome	Apartamento	Tipo Cartão	Código	Relé	Status	Agendas ID	Frequencia	<input type="checkbox"/>
1	Sindico	91	Administrador	A4C3200B	12	Permitido		-	<input type="checkbox"/>
2	Sindico	91	Normal	044DF4DA982680	12	Permitido		-	<input type="checkbox"/>
3	Sindico	91	Normal	31B2BECC	12	Permitido		-	<input type="checkbox"/>
4	Sindico	91	Normal	B170696A	12	Permitido		-	<input type="checkbox"/>
5	Sindico	91	Normal	1152556A	12	Permitido		-	<input type="checkbox"/>
6	Sindico	91	Normal	D1BABECC	12	Permitido		-	<input type="checkbox"/>
7	Sindico	91	Normal	A1200B6C	12	Permitido		-	<input type="checkbox"/>
8	Sindico	91	Normal	4199046C	12	Permitido		-	<input type="checkbox"/>
9	Sindico	91	Normal	044DDEDA982680	12	Permitido		-	<input type="checkbox"/>
10	Sindico	91	Normal	044DF3DA982680	12	Permitido		-	<input type="checkbox"/>

Pag. 1 ▾ Ant. Prox. Apagar Apag.Todos

Caso necessite alterar, aplique o modo do leitor para cadastro.

Modo do Leitor	
Modo do Leitor	Cadastro ▾
Aplicar	

Selecione a tag RFID e altere os campos.

Leitor RFID

Tipo de Cartão:

Porta: ReléA ReléB

Status Tag:

Nome Usuário:

Apartamento:

Código da TAG:

Gerenciamento de agendas

Todas Agendas: 1:Sábado

Agendas Habilitadas:

Gerenciamento de TAGs RFID

Índice	Nome	Apartamento	Tipo Cartão	Código	Relé	Status	Agendas ID	Frequencia	<input type="checkbox"/>
1	Sindico	91	Administrador	A4C3200B	12	Permitido		-	<input type="checkbox"/>
2	Sindico	91	Normal	044DF4DA982680	12	Permitido		-	<input checked="" type="checkbox"/>
3	Sindico	91	Normal	31B2BECC	12	Permitido		-	<input type="checkbox"/>
4	Sindico	91	Normal	B170696A	12	Permitido		-	<input type="checkbox"/>
5	Sindico	91	Normal	1152556A	12	Permitido		-	<input type="checkbox"/>
6	Sindico	91	Normal	D1BABECC	12	Permitido		-	<input type="checkbox"/>
7	Sindico	91	Normal	A1200B6C	12	Permitido		-	<input type="checkbox"/>
8	Sindico	91	Normal	4199046C	12	Permitido		-	<input type="checkbox"/>
9	Sindico	91	Normal	044DDEDA982680	12	Permitido		-	<input type="checkbox"/>
10	Sindico	91	Normal	044DF3DA982680	12	Permitido		-	<input type="checkbox"/>

Após o termino da edição, retorne o leitor RFID para o modo *Normal*.

Modo do Leitor

Modo do Leitor:

» **RFID:**

» **8HN:** leitura no formato hexadecimal e exibido no formato hexadecimal

» **8HR:** leitura no formato hexadecimal e exibido no formato hexadecimal invertido

Exemplo: 1D2FE87B

8HN: 1D 2F E8 7B

8HR: 7B E8 2F 1D

» **8H10D:** leitura no formato hexadecimal e exibido no formato decimal

Exemplo: 489678971



- » **6H8D**: leitura no formato hexadecimal (exclui o primeiro byte e utiliza apenas os três últimos bytes), será exibido no formato decimal.
Exemplo: 3139707



- » **6H3D5D(W26)**: leitura no formato hexadecimal (apenas os três últimos bytes) e é exibido no formato decimal.
Exemplo: 4759515

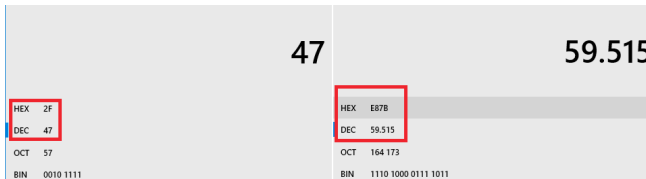

- » **8HN**: 1D2FE87B
- » **8HR**: 7BE82F1D
- » **8H10D**: 0489678971
- » **6H8D**: 03139707
- » **6H3D5D(W26)**: 04759515

Exemplo adicional de uma tag RFID cadastrada nas opções 8HN, 8HR, 8H10D, 6H8D e 6H3D5D(W26).

Gerenciamento de TAGS RFID							
Indice	Nome	Apartamento	Tipo Cartão	Código	Relé	Status	Aç
1	8HN		Normal	4164F976	1	Permitido	
2	8HR		Normal	76F96441	1	Permitido	
3	8H10D		Normal	1097136502	1	Permitido	
4	6H8D		Normal	06617462	1	Permitido	
5	6H3D5D(W..		Normal	10063862	1	Permitido	

- » **Coação por tag:** executa uma ação (FTP, Email, Chamada SIP, HTTP ou Buzzer) quando uma tag RFID já cadastrada for lida pelo leitor RFID do porteiros por duas vezes consecutivas dentro de um intervalo de 5 segundos.
- » **Evento de Cartão:** assim que ocorrer um evento por tag RFID será executado uma ação por FTP, Email e HTTP.

8.11. Senhas

- » **Modo de uso das senhas:** para liberar o acesso através da senha digite `# + senha programada + #`, as senhas devem ter entre 3 e 8 dígitos.
- » **Importar/Exportar senhas privadas:** utilize essa função para importar/exportar o arquivo contendo as senhas privadas.
- » **Senha de coação:** para ser considerado uma senha de coação o usuário deverá digitar duas vezes completo o código de acesso, exemplo se a senha é 1234 deverá digitar `#1234##1234#` assim que ocorrer a coação será executado uma ação por FTP, Email, Chamada SIP, HTTP e Buzzer.
- » **Configurações de senhas privadas:** caso necessite liberar acesso por senha para usuários com restrições de acessos de acionamento ((ReléA/ReléB), dias da semana e horários específicos).
- » **Gerenciamento de Senhas Privadas:** o acesso cadastrado poderá ser editado, habilitado ou desabilitado.

8.12. Ações

Poderá ser configurado o e-mail, FTP e Chamada SIP para que as ações possam funcionar.

8.13. HTTP API

Utilizado para integração de software.

8.14. Conta SIP

Básico

Protocolo de Transporte

Protocolo de Transporte: UDP

NAT

NAT: Desabilitado

Endereço STUN: [] Porta: 3478

- » **Protocolo de Transporte:** tipo de transporte para mensagem SIP.
- » **UDP:** é um protocolo de camada de transporte não confiável, mas muito eficiente.
- » **TCP:** protocolo de camada de transporte confiável, mas menos eficiente.
- » **TLS:** protocolo de camada de transporte seguro e confiável.
- » **DNS-SRV:** registro DNS para especificar a localização dos serviços.
- » **NAT:** função utilizada para resolver problemas de NAT.
- » **STUN:** função para descobrir o IP externo do servidor SIP quando o mesmo se encontra em uma rede interna atravessar o NAT. Normalmente, as operadoras VoIP especificam a necessidade ou não de seu uso.

Avançado

- » **Codecs de Áudio e Codec de Vídeo:** é possível configurar os codecs de áudio e vídeo conforme definição no servidor SIP ou PABX IP Intelbras, as configurações devem coincidir.
- » **Codecs desabilitados:** lista os codecs que esta conta não irá operar.
- » **Codecs habilitados:** lista os codecs que esta conta irá operar.
- » **Vídeo Codec:** essa função permite ajustar a resolução de imagem da câmera do porteiro.

8.15. Resolução de imagem

CIF (352 × 240)
VGA (640 × 480)
D1 (4CIF) (704 × 480)
720p (1280 × 720)

- » **Codec Bitrate:** taxas de bits de fluxo de vídeo.
- » **Codec Payload:** perfil de áudio e vídeo RTP.
- » **DTMF:** esse parâmetro seleciona como os dígitos DTMF serão enviados na rede.

Obs.: » *O tipo de envio DTMF deverá ser o mesmo no porteiro e no PABX IP Intelbras ou servidor SIP utilizado.*

- » *Formato de envio DTMF: determina como os dígitos DTMF (SIP INFO) são sinalizados e identificados no protocolo SDP.*
- » *Existem diversas formas de sinalizar um evento SIP INFO, cada qual com uma regra diferente para empacotar as informações de um dígito. Verifique no servidor SIP, qual a forma de sinalização para eventos DTMF.*
- » **DTMF Payload:** configura o tipo de carga (payload) do DTMF.

Chamadas SIP

Porta SIP Max: 5062 (1024~65535)

SIP Porta SIP Min: 5062 (1024~65535)

Cabecalho (Caller ID): RPID-FROM

Auto Atendimento: Habilitado

Resposta provisória ACK: Desabilitado

Registrar como usuário: Desabilitado

Convite como usuário: Desabilitado

Chamada Anônima: Desabilitado

Rejeitar Chamada Anônima: Desabilitado

Registrar Chamadas Perdidas: Habilitado

Prevenir Ataques SIP: Desabilitado

- » **Porta SIP Max:** configure a porta SIP máxima.
- » **Sip Porta Sip Min:** configure a porta SIP mínima.
- » **Cabeçalho (Caller ID):** selecione o tipo de cabeçalho usado em seu servidor SIP.
- » **Auto Atendimento:** se habilitado o porteiro atenderá as ligações recebidas (automaticamente).
- » **Resposta provisória ACK:** enviará uma resposta ACK ao receber uma chamada INVITE.
- » **Registrar como usuário:** inserir no pacote de registro (Register) o parâmetro de usuário no formato *user=phone*.
- » **Convite como usuário:** inserir no pacote de início de chamada (INVITE) o parâmetro de usuário no formato *user=phone*.
- » **Chamada Anônima:** o porteiro realiza chamada sem incluir seu identificador nas mensagens SIP.
- » **Rejeitar Chamada Anônima:** se habilitado, irá rejeitar toda chamada com origem *SIP From = Anonymous*.
- » **Registrar Chamadas Perdidas:** se habilitado, efetua o registro das chamadas perdidas.
- » **Prevenir Ataques SIP:** auxilia na proteção de tentativas de ataques hacker quando o porteiro estiver instalado em uma rede pública com acesso à internet.
- » **Tempo de Sessão:** tempo de sessão SIP.
- » **Criptografia Áudio:** habilita ou desabilita a Criptografia (SRTP).
- » **NAT:** habilita ou desabilita Mensagens UDP (KeepAlive).
Obs.: *um keep Alive é uma mensagem enviada de um dispositivo para outro para verificar se o link entre os dois está em comunicação.*
- » **Intervalo de Mensagens:** define o intervalo de transmissão do pacote keep alive.
- » **Habilitar Rport:** adiciona rport nos cabeçalhos SIP.
- » **User Agent:** ou *agente do usuário* é a identificação que o navegador passa para os sites, e que estes usam para entregar o suporte ou layout adequado. A informação preenchida no campo será enviada no campo User-Agent dentro dos pacotes SIP.

8.16. Rede

Básico

- » **DHCP:** endereço IP, máscara de rede, gateway e servidor DNS serão fornecidos automaticamente por um servidor DHCP, dispensando a necessidade de configurá-lo manualmente.
Importante: caso não receba as configurações de rede, verifique se há um servidor de DHCP na rede previamente configurado e funcional.
- » **Endereço IP estático:** endereço IP, máscara de Rede, gateway e servidor DNS serão configurados manualmente pelo usuário ou administrador da rede (após salvar as alterações o porteiro poderá ser reinicializado).
Importante: o porteiro vem de fábrica com a sua porta ethernet setada para obter IP automaticamente quando conectado a uma rede com servidor DHCP.

Avançado

Rede-Avançado

Local RTP

Porta RTP Min: 11800 (1024~65535)
Porta RTP max: 12000 (1024~65535)

SNMP

Ativar: Desabilitado
Porta: [] (1024~65535)
IPs confiáveis: []

VLAN

Porta LAN: []
Ativar: Desabilitado
VID: 1 (1~4094)
Prioridade: 0

- » **Local RTP:** configure o range de portas RTP adicionando a porta inicial no campo Porta RTP Min e a porta final no campo Porta RTP max. A faixa permitida para configuração da porta RTP é 1024-65535.
- » **SNMP:** O SNMP (do inglês Simple Network Management Protocol – Protocolo Simples de Gerência de Rede) é um protocolo de gerência típica de redes TCP/IP, da camada de aplicação, que facilita o intercâmbio de informação entre os dispositivos de rede, como placas e computadores. O SNMP no roteador possibilita aos administradores de rede gerenciar o desempenho do roteador e monitorar o funcionamento fornecendo informações importantes. Nessa página é permitido configurar os parâmetros para o gerenciamento do roteador.
- » **VLAN:** permite controlar se os pacotes serão marcados com VLAN ou não. Se for habilitado é necessário preencher as demais configurações.
- » **VID:** identificador da VLAN. O valor deve ser entre 0 e 4094
- » **Prioridade:** prioridade pode ser definida de 0 a 7
- » **TR069:** protocolo da camada de aplicação para gerenciamento remoto de dispositivos
- » **Servidor Web:**
 - » **Http:** para habilitar ou desabilitar o servidor HTTP.
 - » **Https:** para habilitar ou desabilitar o servidor Https
 - » **Porta HTTP padrão:** 80.
 - » **Porta Https padrão:** 443.

8.17. Configurações de conexão

Configurações de Conexão

Tipo Servidor: None
Modo de Descoberta: Desabilitado
Endereço Dispositivo: 1 . 1 . 1 . 1
Numeração do Dispositivo: 1
Localização do Dispositivo: XPE-3115-IP

- » **Tipo Servidor:** implementação futura.
- » **Modo de Descoberta:** implementação futura.
- » **Número do Dispositivo:** implementação futura.
- » **Localização do Dispositivo:** utilizado para identificação do dispositivo na rede.

8.18. Dispositivo

Hora/Idioma

- » **Idioma Web:** o idioma da interface web poderá ser alterado, selecione nessa opção outro idioma de sua preferência.
- » **NTP:** Network Time Protocol (Protocolo de Tempo para Redes) é o protocolo que permite a sincronização dos relógios dos dispositivos de uma rede como servidores, estações de trabalho, roteadores e outros equipamentos a partir de referências de tempo confiáveis.
Exemplo: ntp.br (horário oficial do Brasil).

Importante: dependendo do servidor NTP utilizado, o horário de verão poderá ser fornecido automaticamente.

Chamadas

- » **Não perturbe:** Escolha a conta SIP ao qual será configurada. Se habilitado, o porteiro não irá receber chamadas.
- » **IP Video Parameters:** defina os parâmetros de vídeo durante uma vídeo chamada.
- » **Código SIP ao recusar:** implementação futura.
- » **Atraso para auto-atendimento:** tempo para que o porteiro atenda uma chamada.
- » **Modo de auto-atendimento:** poderá ser escolhido áudio ou vídeo.
- » **Codec de Multicast:** poderá ser utilizado o codec PCMU,PCMA,G722 ou G729.
- » **Chamadas ponto a ponto IP:** se habilitado, permite chamadas por IP direto.
- » **Auto-atendimento IP direto:** se habilitado, permite efetuar auto-atendimento por IP direto.
- » **Porta SIP p/ ponto a ponto:** permite utilizar a porta sip por IP direto.
- » **NACK Enable:** implementação futura.

Áudio

- » **Volume MIC:** permite definir o nível de áudio do microfone do porteiro.
- » **Nível Volume:** essa função permite amplificar todos os áudios e poderá ser definido em 2 níveis, sendo o nível 2 o maior ganho de amplificação.
- » **Volume Alto-falantes:** ajuste de volume do áudio de saída do porteiro.
- » **Volume Alarme Tamper:** ajuste de volume do áudio de disparo do tamper.
- » **Volume Tom de Chamada(Ringback):** ajuste de volume do tom de chamada.
- » **Aviso de Acesso Liberado:** habilita ou desabilita aviso de porta aberta e aviso de falha de porta aberta.
- » **Ouvir Endereço IP:** poderá ajustar o tempo para usar a função após inicialização e repetições de anunciar endereço IP.
- » **Áudio personalizado:** é possível personalizar o tom de desligamento, tom de chamada, porta aberta e falha de porta aberta.

Plano de discagem

Pl. discagem

Regras de discagem

Escolher ficheiro Nenhum ficheiro selecionado Importar Exportar

Índice	Número discado	1º número de chamada	Conta SIP/IP	Tempo Ringando	2º número de chamada	Conta SIP/IP	Tempo do Grupo	
1	101	192.168.0.101	IP	20	03534711234	Conta SIP1	0/	<input type="checkbox"/>
2	102	192.168.0.102	IP	20	03534719840	Conta SIP1	0/	<input type="checkbox"/>
3	94	1094	Auto	20	1095	Auto	0/	<input type="checkbox"/>
4								<input type="checkbox"/>
5								<input type="checkbox"/>
6								<input type="checkbox"/>
7								<input type="checkbox"/>
8								<input type="checkbox"/>
9								<input type="checkbox"/>
10								<input type="checkbox"/>

Pag. 10 Adicionar Editar Apagar Deleteall Ant. Prox.

- » **Regras:** permite substituir um número por outro, de acordo com o que foi configurado na tabela. o XPE3115 aceita um total de até 500 conversões em seu plano de discagem.
- » **Número discado:** insira o número que será discado no teclado do XPE.

- » **1º número de chamada:** insira o número a ser convertido, aqui pode ser aceito número do ramal ou endereço IP nos formatos conforme exemplo.
 IP: 192.168.0.101
 IP + porta: 192.168.0.101:5060
 Destino + IP + Porta: 101@192.168.0.101:5061
 Conta SIP: 450
 Destino duplo: 192.168.0.101;192.168.0.111 (separado por ponto e vírgula e terá o toque simultâneo)
- » **Conta SIP/IP:** Define qual conta deve ser usada Automático, SIP1, SIP2 ou direto via IP.
- » **Tempo Ringando:** Define o tempo que ficará chamando no primeiro destino antes de desviar.
- » **2º número de chamada:** insira o número a ser convertido e desviado a chamada. Este campo pode ser bastante indicado para o desvio de chamada através de uma operadora VoIP fazendo que caso a chamada não seja atendida no apartamento será desviada para o número de celular GSM do morador, necessitando apenas o XPE registrado na operadora VoIP que faça uma discagem externa para rede de telefonia pública.
- » **Tempo do Grupo:** implementação futura de grupo de horários, utilize sempre o grupo 0 (zero).

8.19. Ações URL

Configure ações que podem ser disparadas de acordo com que alguma funcionalidade ou atividade tenha sido usada. Essas ações URL podem ser chamadas de um software de integração ou um serviço de mensagens de notificação por exemplo os comandos podem ser configurados para modo *POST* ou *GET*.

Importante: as opções *Log Chamadas*, *Log Acesso* e *Log Alarmes* são diferenciadas pois ao configurar será enviado os eventos em tempo real para o destino selecionado com todas as informações daquele evento, sendo muito útil para integração com softwares de gestão e acesso.

Exemplo: quando o porteiro registra a conta sip com sucesso no servidor um pacote HTTP será enviado para o servidor e através do pacote será possível identificar o MAC do porteiro.

\$mac	MAC do porteiro
\$ip	Endereço IP do porteiro
\$model	Modelo do porteiro
\$firmware	Versão de firmware
\$active_url	Nome da conta
\$active_user	Conta e nome de usuario
\$active_host	Conta e endereço do servidor
\$local	Nome SIP
\$remote	Nome SIP remoto
\$display_local	Nome display
\$display_remote	Nome display remoto
\$call_id	Call ID

8.20. Multicast

Permite o envio de stream em modo Multicast, para mais de um IP de destino ao mesmo tempo.

Por favor, consulte o administrador de sua rede para mais informações.

A função *Multicast* só poderá ser utilizada entre os dispositivos da linha 3000.

8.21. Log Chamadas

Visualização dos detalhes das chamadas.

O porteiro armazena até 100 chamadas entre recebidas, geradas e não atendidas.

8.22. Log Acesso

Visualize os detalhes dos acessos e se necessário exporte ou importe esses dados para um arquivo *.xml/csv*.

8.23. Ac.Web

- » **Ac.Web:** aba destinada a utilização de acionamentos externos que podem ser utilizados através de comandos URL (RestAPI) com equipamentos de terceiros ou mesmo outro dispositivo da linha XPE3000.
- » **Log Alarme:** visualize os detalhes dos logs de acesso.

8.24. Lista Branca

The screenshot displays the 'Lista Branca' configuration page. On the left is a sidebar with a tree view containing: Status, Interfonia, Conta SIP, Rede, Dispositivo, Lista Branca (selected), Atualização, and Segurança. The main content area is titled 'Lista Branca' and features a search section with a dropdown menu set to 'Todos Contatos', an input field, and 'Buscar' and 'Resetar' buttons. Below this is a table with the following columns: Índice, Nome, Num Tel(apto), Grupo, Conta SIP, and Prioridade da chamada. The table contains 10 rows, each with a checkbox in the final column. At the bottom of the table are navigation buttons: 'Pag. 1', 'Ant.', 'Prox.', 'Apagar', and 'Apag. Todos'. Below the table is the 'Config. Contatos' section, which includes input fields for 'Nome', 'Num Tel(apto)', and 'Conta SIP'. The 'Grupo' field has a dropdown menu with 'Padrão' selected, and the 'Prioridade da chamada' field has a dropdown menu with 'Primeiro a chamar' selected. At the bottom of this section are 'Adicionar', 'Editar', and 'Cancelar' buttons.

Adicione um nome e vincule a um grupo e defina as prioridades de chamada. os números aqui configurados poderão ser discados através de um simples click no link que é gerado em cada cadastro e também é a lista branca que pode ser definida para abertura de fechadura via códigos DTMF.

Atualização

Básico

- » **Versão de firmware:** informação do firmware utilizado.
- » **Versão de hardware:** informação do hardware utilizado.
- » **Atualização:** o firmware é o sistema operacional do porteiro essencial para o seu funcionamento. As atualizações de firmware podem trazer novas funcionalidades e corrigir problemas no porteiro e, por isso, é importante mantê-lo sempre atualizado. Sempre verifique novas versões de firmware no site www.intelbras.com.br.
- » **Atenção:** durante o processo de atualização, nunca desligue o equipamento da rede elétrica, ou interrompa o processo de atualização, pois há risco de danos ao equipamento, não cobertos pela garantia.
- » **Restaurar configurações de fábrica:** retorna as configurações do sistema para a configuração de fábrica.
Obs.: se não houver backup das configurações será necessário refazer toda a programação.
- » **Reiniciar:** clique no botão *Salvar* para reiniciar o porteiro.

Avançado

Atualização- Avançado

Opção PNP

Configuração PNP:

Autop manual

URL:

Usuário:

Senha:

Chave AES:

AES Key(3MAC):

Provisionamento Automático

Modo:

Agendado:

22 Hora(0-23)

0 Min(0-59)

Limpar MD5

Exportar Auto Template

Auto-manutenção

Modo:

Agendado:

0 Hora(0-23)

- » **Opção PNP:** se habilitado, poderá ser utilizada uma ferramenta de software PC para informar a localização do arquivo de provisionamento no servidor.
Obs.: se o porteiro for inicializado ocorrerá o *autoprovisionamento*.
- » **Autop manual:** utilizado para efetuar o provisionamento de forma manual.
- » **Provisionamento Automático:** utilizado para efetuar o provisionamento de forma agendada. Para maiores informações consulte o manual de *Provisionamento do porteiro* no site da Intelbras.
- » **Auto-manutenção:** se habilitado, o porteiro fará um processo de limpeza de memória e otimização automaticamente.
- » **Log Sistema:** é o protocolo de envio de mensagens de logs que poderão ser usados pela equipe técnica como uma ferramenta de análise.
 - » **Nível de logs:** define o nível de detalhamento das informações.
 - » **Exportar Log:** exporta o registro de log.
 - » **Log Sistema Remoto:** habilita ou Desabilita o envio de log para um servidor
 - » **Servidor Log Sistema:** endereço IP do servidor de log.
- » **PCAP:** é o protocolo de envio de pacotes de dados da rede que poderão ser usados pela equipe técnica como uma ferramenta de análise.
- » **Outros – Avançado:**
 - » **Exportar:** exporta as configurações do sistema.
Obs.: as configurações serão substituídas pelas contidas no arquivo importado. Sugerimos efetuar um backup antes de executar o procedimento.

Segurança

- » **Senha Interface web**
 - » **Administrador:** nível com acesso total a todas as configurações do produto.
 - » **Usuário:** admin
 - » **Senha:** admin
 - » **User:** nível com acesso limitado; o usuário não poderá acessar as principais funções do produto.
 - » **Usuário:** user
 - » **Senha:** user
- » **Tempo limite:** após o tempo configurado nesse campo o usuário será deslogado automaticamente.
- » **Tempo Limite para redefinir senha:** tempo limite para redefinir a senha após inicialização.
- » **Certificado servidor web:** faça o upload de um certificado para navegação mais segura.

Termo de garantia

Fica expresso que esta garantia contratual é conferida mediante as seguintes condições:

Nome do cliente:

Assinatura do cliente:

Nº da nota fiscal:

Data da compra:

Modelo:

Nº de série:

Revendedor:

1. Todas as partes, peças e componentes do produto são garantidos contra eventuais vícios de fabricação, que porventura venham a apresentar, pelo prazo de 1 (um) ano – sendo este de 90 (noventa) dias de garantia legal e 9 (nove) meses de garantia contratual –, contado a partir da data da compra do produto pelo Senhor Consumidor, conforme consta na nota fiscal de compra do produto, que é parte integrante deste Termo em todo o território nacional. Esta garantia contratual compreende a troca gratuita de partes, peças e componentes que apresentarem vício de fabricação, incluindo as despesas com a mão de obra utilizada nesse reparo. Caso não seja constatado vício de fabricação, e sim vício(s) proveniente(s) de uso inadequado, o Senhor Consumidor arcará com essas despesas.
2. A instalação do produto deve ser feita de acordo com o Manual do Produto e/ou Guia de Instalação. Caso seu produto necessite a instalação e configuração por um técnico capacitado, procure um profissional idôneo e especializado, sendo que os custos desses serviços não estão inclusos no valor do produto.
3. Constatado o vício, o Senhor Consumidor deverá imediatamente comunicar-se com o Serviço Autorizado mais próximo que conste na relação oferecida pelo fabricante – somente estes estão autorizados a examinar e sanar o defeito durante o prazo de garantia aqui previsto. Se isso não for respeitado, esta garantia perderá sua validade, pois estará caracterizada a violação do produto.
4. Na eventualidade de o Senhor Consumidor solicitar atendimento domiciliar, deverá encaminhar-se ao Serviço Autorizado mais próximo para consulta da taxa de visita técnica. Caso seja constatada a necessidade da retirada do produto, as despesas decorrentes, como as de transporte e segurança de ida e volta do produto, ficam sob a responsabilidade do Senhor Consumidor.
5. A garantia perderá totalmente sua validade na ocorrência de quaisquer das hipóteses a seguir: a) se o vício não for de fabricação, mas sim causado pelo Senhor Consumidor ou por terceiros estranhos ao fabricante; b) se os danos ao produto forem oriundos de acidentes, sinistros, agentes da natureza (raios, inundações, desabamentos, etc.), umidade, tensão na rede elétrica (sobretensão provocada por acidentes ou flutuações excessivas na rede), instalação/uso em desacordo com o manual do usuário ou decorrentes do desgaste natural das partes, peças e componentes; c) se o produto tiver sofrido influência de natureza química, eletromagnética, elétrica ou animal (insetos, etc.); d) se o número de série do produto tiver sido adulterado ou rasurado; e) se o aparelho tiver sido violado. A Intelbras não se responsabiliza pela contratação e eventuais custos de terceiros para suprir a ausência do produto que estiver em processo de conserto ou troca.
6. Esta garantia não cobre perda de dados, portanto, recomenda-se, se for o caso do produto, que o Consumidor faça uma cópia de segurança regularmente dos dados que constam no produto.
7. A Intelbras não se responsabiliza pela instalação deste produto, e também por eventuais tentativas de fraudes e/ou sabotagens em seus produtos. Mantenha as atualizações do software e aplicativos utilizados em dia, se for o caso, assim como as proteções de rede necessárias para proteção contra invasões (hackers). O equipamento é garantido contra vícios dentro das suas condições normais de uso, sendo importante que se tenha ciência de que, por ser um equipamento eletrônico, não está livre de fraudes e burlas que possam interferir no seu correto funcionamento.

Sendo estas as condições deste Termo de Garantia complementar, a Intelbras S/A se reserva o direito de alterar as características gerais, técnicas e estéticas de seus produtos sem aviso prévio.

O processo de fabricação deste produto não é coberto pelos requisitos da ISO 14001.

Todas as imagens deste manual são ilustrativas.

intelbras



fale com a gente

Suporte a clientes: (48) 2106 0006

Fórum: forum.intelbras.com.br

Suporte via chat: intelbras.com.br/suporte-tecnico

Suporte via e-mail: suporte@intelbras.com.br

SAC: 0800 7042767

Onde comprar? Quem instala?: 0800 7245115

Importado no Brasil por: Intelbras S/A – Indústria de Telecomunicação Eletrônica Brasileira
Rodovia SC 281, km 4,5 – Sertão do Maruim – São José/SC – 88122-001
CNPJ 82.901.000/0014-41 – www.intelbras.com.br

01.21
Origem: China