

Termo de garantia

Fica expresso que esta garantia contratual é conferida mediante as seguintes condições:

Nome do cliente:
Assinatura do cliente:
Nº da nota fiscal:
Data da compra:
Modelo: Nº de série:
Revendedor:

1. Todas as partes, peças e componentes do produto são garantidos contra eventuais vícios de fabricação, que porventura venham a apresentar, pelo prazo de 1 (um) ano – sendo este de 90 (noventa) dias de garantia legal e 9 (nove) meses de garantia contratual –, contado a partir da data da compra do produto pelo Senhor Consumidor, conforme consta na nota fiscal de compra do produto, que é parte integrante deste Termo em todo o território nacional. Esta garantia contratual compreende a troca gratuita de partes, peças e componentes que apresentarem vício de fabricação, incluindo as despesas com a mão de obra utilizada nesse reparo. Caso não seja constatado vício de fabricação, e sim vício(s) proveniente(s) de uso inadequado, o Senhor Consumidor arcará com essas despesas.
2. A instalação do produto deve ser feita de acordo com o Manual do Produto e/ou Guia de Instalação. Caso seu produto necessite a instalação e configuração por um técnico capacitado, procure um profissional idôneo e especializado, sendo que os custos desses serviços não estão inclusos no valor do produto.
3. Constatado o vício, o Senhor Consumidor deverá imediatamente comunicar-se com o Serviço Autorizado mais próximo que conste na relação oferecida pelo fabricante – somente estes estão autorizados a examinar e sanar o defeito durante o prazo de garantia aqui previsto. Se isso não for respeitado, esta garantia perderá sua validade, pois estará caracterizada a violação do produto.
4. Na eventualidade de o Senhor Consumidor solicitar atendimento domiciliar, deverá encaminhar-se ao Serviço Autorizado mais próximo para consulta da taxa de visita técnica. Caso seja constatada a necessidade da retirada do produto, as despesas decorrentes, como as de transporte e segurança de ida e volta do produto, ficam sob a responsabilidade do Senhor Consumidor.
5. A garantia perderá totalmente sua validade na ocorrência de quaisquer das hipóteses a seguir: a) se o vício não for de fabricação, mas sim causado pelo Senhor Consumidor ou por terceiros estranhos ao fabricante; b) se os danos ao produto forem oriundos de acidentes, sinistros, agentes da natureza (raios, inundações, desabamentos, etc.), umidade, tensão na rede elétrica (sobretensão provocada por acidentes ou flutuações excessivas na rede), instalação/uso em desacordo com o manual do usuário ou decorrentes do desgaste natural das partes, peças e componentes; c) se o produto tiver sofrido influência de natureza química, eletromagnética, elétrica ou animal (insetos, etc.); d) se o número de série do produto tiver sido adulterado ou rasurado; e) se o aparelho tiver sido violado.
6. Esta garantia não cobre perda de dados, portanto, recomenda-se, se for o caso do produto, que o Consumidor faça uma cópia de segurança regularmente dos dados que constam no produto.
7. A Intelbras não se responsabiliza pela instalação deste produto, e também por eventuais tentativas de fraudes e/ou sabotagens em seus produtos. Mantenha as atualizações do software e aplicativos utilizados em dia, se for o caso, assim como as proteções de rede necessárias para proteção contra invasões (hackers). O equipamento é garantido contra vícios dentro das suas condições normais de uso, sendo importante que se tenha ciência de que, por ser um equipamento eletrônico, não está livre de fraudes e burlas que possam interferir no seu correto funcionamento.
8. Após sua vida útil, o produto deve ser entregue a uma assistência técnica autorizada da Intelbras ou realizar diretamente a destinação final ambientalmente adequada evitando impactos ambientais e a saúde. Caso prefira, a pilha/bateria assim como demais eletrônicos da marca Intelbras sem uso, pode ser descartado em qualquer ponto de coleta da Green Eletron (gestora de resíduos eletroeletrônicos a qual somos associados). Em caso de dúvida sobre o processo de logística reversa, entre em contato conosco pelos telefones (48) 2106-0006 ou 0800 704 2767 (de segunda a sexta-feira das 08 às 20h e aos sábados das 08 às 18h) ou através do e-mail suporte@intelbras.com.br.

Sendo estas as condições deste Termo de Garantia complementar, a Intelbras S/A se reserva o direito de alterar as características gerais, técnicas e estéticas de seus produtos sem aviso prévio. Todas as imagens deste manual são ilustrativas.

intelbras



fale com a gente

Suporte a clientes: ☎ (48) 2106 0006

Fórum: forum.intelbras.com.br

Suporte via chat: chat.intelbras.com.br

Suporte via e-mail: suporte@intelbras.com.br

SAC: 0800 7042767

Onde comprar? Quem instala?: 0800 7245115

Importado no Brasil por: Intelbras S/A – Indústria de Telecomunicação Eletrônica Brasileira
Rodovia SC 281, km 4,5 – Sertão do Maruim – São José/SC – 88122-001
CNPJ 82.901.000/0014-41 – www.intelbras.com.br

01.23
Origem: China

intelbras

Manual do usuário

BLA 1202 IP65

Bloco de iluminação autônomo

Parabéns, você acaba de adquirir um produto com a qualidade e segurança Intelbras.

Os blocos de iluminação autônomos BLA 1202 IP65 são fabricados com tecnologia LED, que permitem alto desempenho luminoso em caso de falta de energia elétrica e possui bateria de lítio, proporcionando maior durabilidade. Possui um design moderno, possuindo dois faróis proporcionando maior autonomia, proporcionando maior intensidade luminosa.

1. Cuidados e segurança

- » Este produto foi projetado para uso em ambientes internos e externos. Não o utilize em frigorífico ou em áreas com mudança brusca de temperatura.
- » Para limpeza do produto, retire o cabo de alimentação da tomada e use uma flanela umedecida com água. Não use outros produtos químicos, pois podem danificar o gabinete ou infiltrar-se no produto, causando danos permanentes;
- » Este produto possui bateria interna, após sua vida útil, deve ser disponibilizado à rede de assistência técnica ou a outro ponto de coleta para sua correta destinação;
- » Não utilize o bloco para outros propósitos, somente utilize para sua determinada aplicação;
- » Não expor o produto em ambientes fora da sua especificação;
- » LGPD - Lei Geral de Proteção de Dados Pessoais: a Intelbras não acessa, transfere, capta, nem realiza qualquer outro tipo de tratamento de dados pessoais a partir deste produto.

2. Especificações técnicas

Produto	BLA 1202 IP65
Tensão de alimentação	100 a 240 Vac 60 Hz
Consumo ¹	4,4 W (carregando)
Autonomia	>2 horas
Fluxo luminoso	1200 lm
Tempo de carga	24h
Bateria	Lítio, 14,8 V 1200 mAh
Tipo de Lâmpada	2 x 30 LEDs autobrilho
Potência dos faróis	2x 4,8 W
Ângulo da lente dos faróis	120°
Temperatura de cor	6500K
Temperatura de operação	0 °C a 50 °C
Grau de proteção	IP65
Tamanho de cabo de alimentação	47 cm (± 5 cm)
Dimensões do produto (L x A x P)	280 x 253 x 44 mm

¹ Após a bateria estar carregada, o consumo será de 0,5 W.

3. Conteúdo da embalagem

A embalagem do produto contém:

- » 1 bloco de iluminação autônomo;
- » 2 buchas plásticas de fixação 6 mm;
- » 2 parafusos de fixação;
- » 1 manual do usuário.

4. Produto

4.1. Componentes

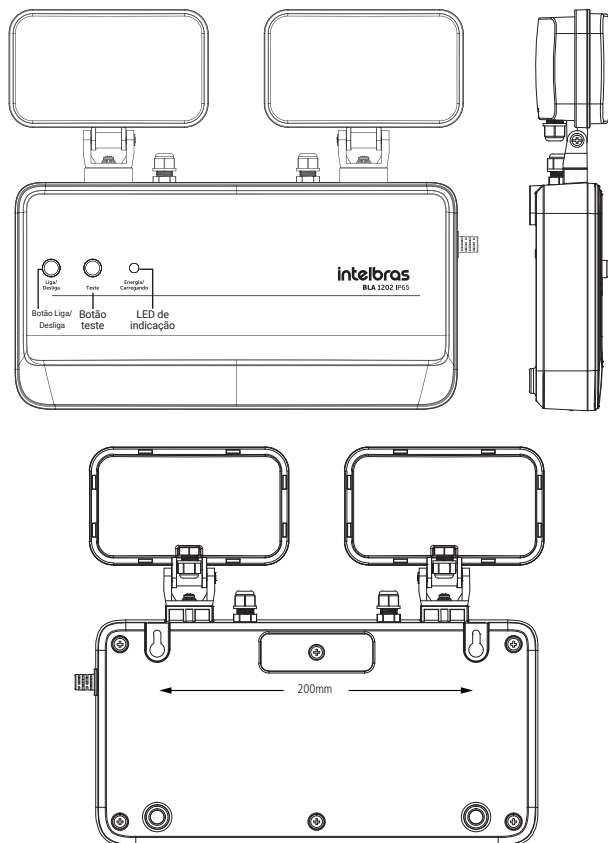

8. Gabarito de instalação

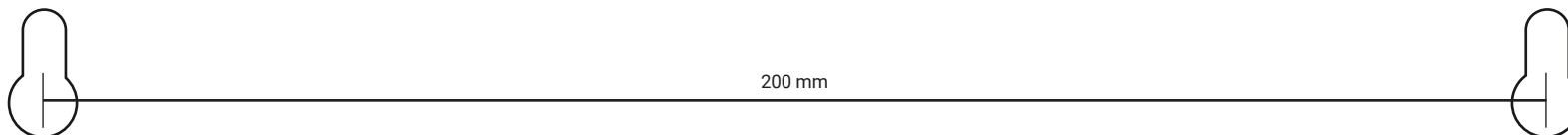

5. Instalação

1. Escolha o local desejado para a instalação do produto e utilize o gabarito de furação do manual para marcar o local das furações. Certifique-se de que haja uma tomada de energia elétrica ao alcance do plugue de alimentação do produto;
2. Faça dois furos com broca de 6 mm nos locais previamente marcados, insira as buchas plásticas e parafuse os dois parafusos fornecidos com auxílio de uma chave Philips, mantendo-os afastados 4 mm da parede, para o encaixe dos engates rápidos;
3. Posicione o produto alinhando os engates rápidos sobre os parafusos, deslizando-o para baixo até ocorrer o completo encaixe.

6. Operação e funcionamento

1. Conecte o plugue de alimentação na tomada de energia elétrica. O LED Energia/ Carregando irá acender indicando a presença de energia elétrica. O LED Energia/ Carregando também indica o estado de carga da bateria, quando sua cor for vermelha, indica que a bateria está carregando e quando estiver verde, indica que a bateria está carregada;
Obs.: antes de realizar o teste de autonomia, mantenha o bloco carregando por 24h.
2. Selecione o modo de funcionamento através do botão de seleção:
 - » **Ligado:** pressione o botão e os dois faróis serão utilizados quando ocorrer a falta de energia elétrica.
 - » **Desligado:** nessa posição os faróis não serão ligados quando ocorrer falta de energia elétrica.
Obs.: a bateria é mantida carregada em qualquer posição de funcionamento enquanto houver energia elétrica. Mesmo na posição Desligado, o LED Energia/Carregando permanecerá aceso.
3. Ajuste os faróis movendo-os para os lados e para cima, buscando o melhor posicionamento para que iluminem o ambiente corretamente;
Obs.: não rotacione os faróis 360°, os faróis devem ser ajustados conforme necessidade do seu ambiente.
4. Para efetuar um teste de funcionamento, com o bloco conectado a rede elétrica e com o botão de seleção na posição *Liga*, pressione o botão *Teste*. O LED Energia/Carregando irá apagar e os faróis irão acender, conforme selecionado através do botão de seleção;
5. Para efetuar um teste de autonomia, aguarde 24h para carga completa da bateria.

7. Armazenamento e conservação da bateria

1. Este produto está equipado com bateria do tipo Lítio. Devido às suas características construtivas e sua tecnologia não é indicada sua permanência em estoque por um período superior a 180 dias sem que receba carga. Após esse período é obrigatória a conexão do produto à rede de energia elétrica por um período de 24 horas, para recarregar a bateria e assim preservar sua vida útil. A não realização do procedimento citado acima implicará na perda de garantia da bateria;
2. A cada três meses deve ser verificado o estado da bateria do equipamento, colocando o produto em funcionamento por pelo menos 1h;
3. Recomenda-se que esse teste seja efetuado na véspera de um dia no qual a edificação esteja com a mínima ocupação, tendo em vista a recarga completa da bateria em 24h.