

## Guia de instalação

### BT 3000 IN

#### Acionador de saída Inox sobrepor

Parabéns, você acaba de adquirir um produto com a qualidade e segurança Intelbras.

O acionador de saída inox sobrepor BT 3000 IN botão de saída é um produto complementar para sistemas de controle de acesso, interfonos e sistemas de abertura temporizada, auxiliando na liberação de portas onde a identificação do usuário na saída não precisa ser registrada pelo sistema. O botão possui acabamento em aço inox com alta qualidade e durabilidade.

## 1. Cuidados e segurança

O acionador de saída BT 3000 IN deve ser instalado próximo da porta ou portão, no lado interno do ambiente que se quer controlar, com cobertura adequada ficando protegido de chuva.

## 2. Especificações técnicas

Modelo	Sobrepor com caixa
Aplicação	Portas com controlador de acesso, interfonos e sistemas com temporizador para controle de fechaduras
Tipo de contato	Normalmente Aberto (NA)
Tensão máxima	36 Vdc
Corrente máxima	3 A
Dimensões (L x A x P)	32 x 81 x 25 mm
Temperatura de operação	-5 ~ 55 °C
Umidade de operação	0-95%
Vida útil mínima	500.000 acionamentos

## 3. Produto

### 3.1. Itens que acompanham

- » 1 x botão de saída com caixa de sobrepor

### 3.2. Dimensões

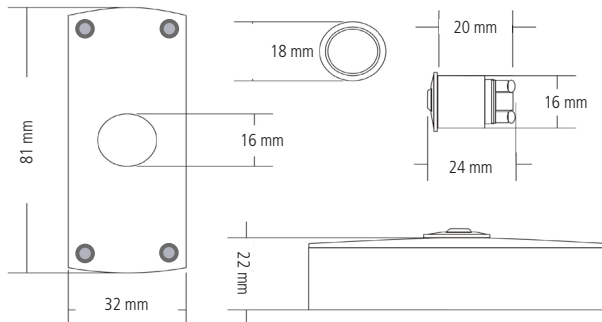

## 4. Instalação

1. Retire o parafuso lateral, afim de separar a tampa da base;

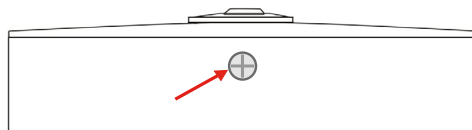

2. Utilize a base como gabarito para marcar os furos de fixação e passagem dos fios. Após furar a superfície, insira a bucha (se necessário) e parafuse a base para fixar;

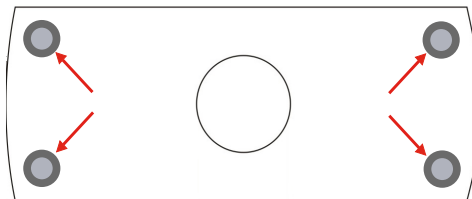

3. Conecte os fios nos bornes, conforme esquemas de ligação a seguir e aperte os parafusos;

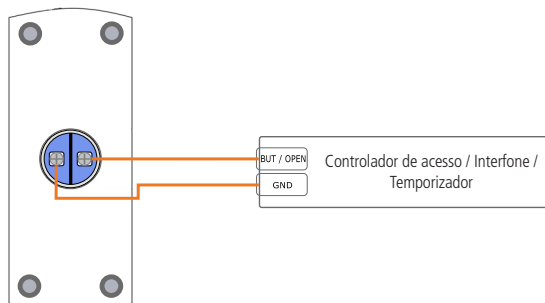

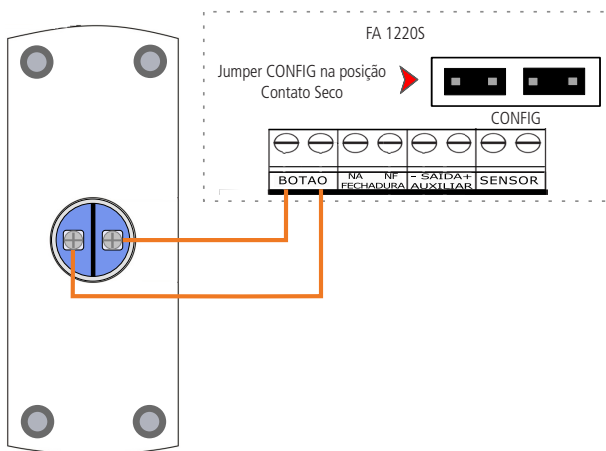

4. Encaixe a tampa na base e recolque o parafuso lateral.

## 5. Utilização básica

Com o sistema devidamente instalado e energizado, pressione o botão para liberar a fechadura e abrir a porta.

## 6. Dúvidas frequentes

Acionador não libera a porta	Revise as ligações conforme o manual do controlador de acesso, interfone ou sistema com temporizador em que o botão está conectado.
Porta não trava ou demora a travar após abertura pelo acionador	Verifique e, se necessário, reconfigure o tempo de porta aberta no controlador de acesso, interfone ou sistema com temporizador em que o botão está conectado.

## Termo de garantia

Fica expresso que esta garantia contratual é conferida mediante as seguintes condições:

Nome do cliente:  
Assinatura do cliente:  
Nº da nota fiscal:  
Data da compra:  
Modelo:  
Revendedor:

Nº de série:

1. Todas as partes, peças e componentes do produto são garantidos contra eventuais vícios de fabricação, que porventura venham a apresentar, pelo prazo de 1 (um) ano – sendo este de 90 (noventa) dias de garantia legal e 9 (nove) meses de garantia contratual –, contado a partir da data da compra do produto pelo Senhor Consumidor, conforme consta na nota fiscal de compra do produto, que é parte integrante deste Termo em todo o território nacional. Esta garantia contratual compreende a troca expressa de produtos que apresentarem vício de fabricação. Caso não seja constatado vício de fabricação, e sim vício(s) proveniente(s) de uso inadequado, o Senhor Consumidor arcará com essas despesas.

2. A instalação do produto deve ser feita de acordo com o Manual do Produto e/ou Guia de Instalação. Caso seu produto necessite a instalação e configuração por um técnico capacitado, procure um profissional idôneo e especializado, sendo que os custos desses serviços não estão incluídos no valor do produto.
3. Constatado o vício, o Senhor Consumidor deverá imediatamente comunicar-se com o Serviço Autorizado mais próximo que conste na relação oferecida pelo fabricante – somente estes estão autorizados a examinar e sanar o defeito durante o prazo de garantia aqui previsto. Se isso não for respeitado, esta garantia perderá sua validade, pois estará caracterizada a violação do produto.
4. Na eventualidade de o Senhor Consumidor solicitar atendimento domiciliar, deverá encaminhar-se ao Serviço Autorizado mais próximo para consulta da taxa de visita técnica. Caso seja constatada a necessidade da retirada do produto, as despesas decorrentes, como as de transporte e segurança de ida e volta do produto, ficam sob a responsabilidade do Senhor Consumidor.
5. A garantia perderá totalmente sua validade na ocorrência de quaisquer das hipóteses a seguir: a) se o vício não for de fabricação, mas sim causado pelo Senhor Consumidor ou por terceiros estranhos ao fabricante; b) se os danos ao produto forem oriundos de acidentes, sinistros, agentes da natureza (raios, inundações, desabamentos, etc.), umidade, tensão na rede elétrica (sobretensão provocada por acidentes ou flutuações excessivas na rede), instalação/uso em desacordo com o manual do usuário ou decorrentes do desgaste natural das partes, peças e componentes; c) se o produto tiver sofrido influência de natureza química, eletromagnética, elétrica ou animal (insetos, etc.); d) se o número de série do produto tiver sido adulterado ou rasurado; e) se o aparelho tiver sido violado.
6. Esta garantia não cobre perda de dados, portanto, recomenda-se, se for o caso do produto, que o Consumidor faça uma cópia de segurança regularmente dos dados que constam no produto.
7. A Intelbras não se responsabiliza pela instalação deste produto, e também por eventuais tentativas de fraudes e/ou sabotagens em seus produtos. Mantenha as atualizações do software e aplicativos utilizados em dia, se for o caso, assim como as proteções de rede necessárias para proteção contra invasões (hackers). O equipamento é garantido contra vícios dentro das suas condições normais de uso, sendo importante que se tenha ciência de que, por ser um equipamento eletrônico, não está livre de fraudes e burlas que possam interferir no seu correto funcionamento.
8. Após sua vida útil, o produto deve ser entregue a uma assistência técnica autorizada da Intelbras ou realizar diretamente a destinação final ambientalmente adequada evitando impactos ambientais e a saúde. Caso prefira, a pilha/bateria assim como demais eletrônicos da marca Intelbras sem uso, pode ser descartado em qualquer ponto de coleta da Green Eletron (gestora de resíduos eletroeletrônicos a qual somos associados). Em caso de dúvida sobre o processo de logística reversa, entre em contato conosco pelos telefones (48) 2106-0006 ou 0800 704 2767 (de segunda a sexta-feira das 08 às 20h e aos sábados das 08 às 18h) ou através do e-mail suporte@intelbras.com.br.

Sendo estas as condições deste Termo de Garantia complementar, a Intelbras S/A se reserva o direito de alterar as características gerais, técnicas e estéticas de seus produtos sem aviso prévio.

O processo de fabricação deste produto não é coberto pelos requisitos da ISO 14001.

Todas as imagens deste manual são ilustrativas.

# intelbras



**Suporte a clientes:** (48) 2106 0006

**Fórum:** forum.intelbras.com.br

**Suporte via chat:** intelbras.com.br/suporte-tecnico

**Suporte via e-mail:** suporte@intelbras.com.br

**SAC:** 0800 7042767

**Onde comprar? Quem instala?:** 0800 7245115

Importado no Brasil por: Intelbras S/A – Indústria de Telecomunicação Eletrônica Brasileira

Rodovia SC 281, km 4,5 – Sertão do Maruíim – São José/SC – 88122-001

CNPJ 82.901.000/0014-41 – www.intelbras.com.br

Origem: China