

# intelbras

---

Manual do usuário

Home 7,4 kW  
EVE 0074H



**EVE 0074H**

**Estação de recarga para veículos elétricos Home 7,4 kW**

Parabéns, você acaba de adquirir um produto com a qualidade e segurança Intelbras.

A EVE 0074H é uma estação de recarga de 7,4 kW para atender aos clientes residenciais, ela tem um sistema de autenticação RFID para oferecer a melhor comodidade aos usuários.

Este manual descreve o uso, a utilização e a instalação da estação de recarga EVE 0074H.

# Cuidados e segurança

---

A estação de recarga para veículos elétricos Intelbras Home 7,4 kW foi projetada para proprietários de veículos elétricos. Este manual fornece instruções de uso do equipamento, instalação e solução de problemas.

Antes de usar a estação de recarga para veículos elétricos Intelbras Home, leia todas as instruções e siga as orientações deste manual. Mantenha-o em um local onde esteja disponível para qualquer pessoa que for utilizar o carregador.

---



Os componentes internos apresentam risco de choque elétrico quando expostos. O uso indevido pode causar dano a unidade e/ou causar danos ou ferimentos graves. Pessoas não especializadas e não autorizadas não devem abrir este equipamento.

---

1. Mantenha materiais explosivos ou inflamáveis, químicos, vapores ou outros objetos perigosos longe da estação de recarga.
2. Mantenha a estação de recarga limpa. Limpe a unidade com cuidado usando um pano macio e seco.
3. Não use a estação de recarga caso o dispositivo apresente defeitos, rachaduras, abrasão, materiais internos expostos e assim por diante. Entre em contato com o serviço técnico especializado em caso de condições similares.
4. Não tente desmontar ou reparar o equipamento. Se necessário, entre em contato com o serviço técnico. O uso inadequado vai gerar danos no dispositivo.
5. Caso ocorra alguma condição anormal, desligue o disjuntor da estação de recarga e entre em contato com o serviço técnico.
6. Não é recomendado o manuseio desse produto ser realizado por crianças.
7. Durante o carregamento não é permitido dirigir o veículo elétrico. Para veículos híbridos, carregar apenas quando o motor estiver desligado.

Para visualizar mais informações sobre o produto e documentos, por favor, acesse a página do produto através do QR Code abaixo.

**Home 7,4 kW**



# Índice

1. Especificações técnicas	5
2. Produto	6
2.1. Inspeção da embalagem	6
2.2. Indicação dos estados	7
3. Preparando o local de instalação	7
4. Planejamento da instalação	7
4.1. Demanda elétrica	7
4.2. Tensão elétrica	7
4.3. Circuito de alimentação	8
4.4. Proteções elétricas	8
5. Instalação	9
6. Conexão elétrica	10
7. Configurações	10
7.1. Plug&Play ou RFID	11
7.2. Corrente elétrica	11
8. Inicialização	12
9. Conexão com o veículo	12
10. Modos de operação	12
10.1. Plug and Play	12
10.2. RFID	12
11. Finalizando o carregamento	13
12. Dúvidas frequentes	14
Termo de garantia	15

# 1. Especificações técnicas

<b>Entrada (CA)</b>	
Fonte de energia	F+N+T ou 2F+T
Tensão nominal	230 V (± 10%)
Corrente nominal	32 A
Frequência	50/60 Hz
<b>Saída (CA)</b>	
Tensão de saída	230 V
Corrente máxima	32 A
Potência nominal	7,4 kW (7,0 kW em 220 V)
Interface do usuário	
Conector do carregador	Tipo 2 (Europeu)
Comprimento do cabo	4 metros
Involúcro	Plástico PC940
Indicador LED	Verde/Amarela/Vermelha
Display LCD	Não
Leitor RFID	Mifare ISO/IEC 14443 A
Modo de início	Plug&Play/Cartão RFID
Parada de emergência	Sim
<b>Segurança</b>	
Medidor de energia	Não
Detecção de corrente de 6 mA CC	Sim
Grau de proteção	IP65
Proteções elétricas	Proteção de sobrecorrente, proteção contra surtos, proteção contra sobre/subtensão, proteção contra sobre/subfrequência, proteção contra sobre/subtemperatura.
Certificação	CE
Padrão de certificação	IEC 61851-1: 2017, IEC 61851-21-2: 2018
Garantia	2 anos
<b>Ambiente</b>	
Instalação	Montagem de parede/Montagem em pedestal
Temperatura de trabalho	-30 °C até +50 °C
Umidade de trabalho	5% até 95%
Altitude de trabalho	Até 2000 m
<b>Características gerais</b>	
Dimensão do produto (L x A x P)	150 x 233 x 70 mm
Dimensão da embalagem (L x A x P)	480 x 135 x 340 mm
Peso líquido	3,6 kg
Peso bruto	4,5 kg
Pacote externo	Caixa de papelão

## 2. Produto

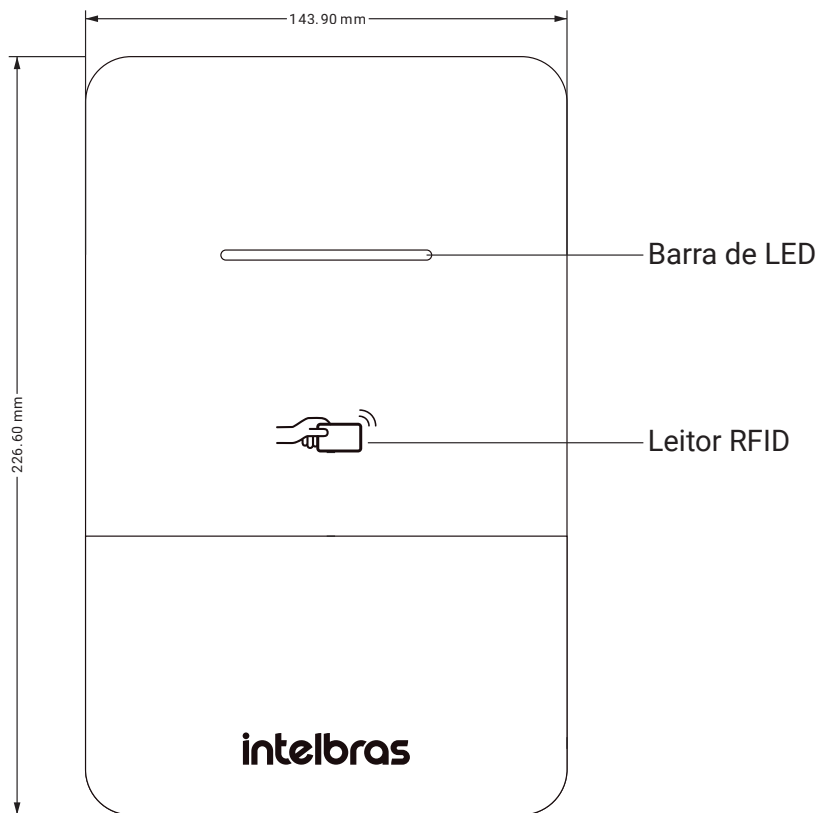

### 2.1. Inspeção da embalagem

Após a chegada dos equipamentos, abra a embalagem e verifique os seguintes itens:

- » A aparência do equipamento para verificar se foi danificado durante o transporte. Se houver danos, entre em contato com o fornecedor imediatamente.
- » Verificar a lista de acessórios da embalagem e o modelo do equipamento. Em caso de inconformidade com a quantidade ou ausência de itens, você deve entrar em contato com o fornecedor imediatamente.

Acessórios	Quantidade
Guia do usuário	1
Bucha plástica de 6 mm	4
Parafusos de aço zincado M4	4
Chave Allen M4	1
Presilha de metal	1
Terminal isolado 6 mm <sup>2</sup>	3
Cartão RFID	4
Diagrama de posicionamento e instalação	1

## 2.2. Indicação dos estados

A barra indicadora de LEDs que consta no produto indica os estados de carregamento, conforme a seguir.

Estado	Cor do LED	Comportamento do LED
Em espera	Ligado, mas sem conector plugado	Piscando em verde, 1 segundo ligado, 3 segundos desligado
Preparado para carregar	Conectado no veículo, mas sem iniciar o carregamento do veículo	Piscando em amarelo, 1 segundo ligado, 1 segundo desligado
Cartão RFID lido	Conectado no veículo, mas sem iniciar o carregamento, mas com autenticação aprovada	Piscando em amarelo, 0,5 segundo ligado, 0,5 segundo desligado
Carregamento em progresso	Conectado no veículo, carregamento em progresso	Piscando em verde, 1 segundo ligado, 1 segundo desligado
Falha	Condição de erro ocorreu	Piscando ou constante em vermelho

## 3. Preparando o local de instalação

Para escolher um local de instalação da estação de recarga EVE 0074H, siga as recomendações a seguir.

1. Selecione um local que permita fluxo de ar desobstruído ao redor da estação de carregamento.
2. Coloque a estação de carregamento longe de elementos geradores de calor, como máquinas condensadoras, aquecedores e baterias.
3. Instale o carregador longe de materiais explosivos ou inflamáveis.
4. Deixe espaço suficiente ao redor da estação para facilitar a instalação e eventuais manutenções, recomenda-se as seguintes distâncias:
  - » 200 mm entre as laterais da estação e algum objeto;
  - » 300 mm acima e abaixo da estação.
5. Recomenda-se a instalação em local bem ventilado e protegido da luz solar direta e da chuva, reduzindo a sua influência desses efeitos sob a vida útil do produto.
6. O cabo do conector Tipo 2 tem o comprimento de 3,8 metros disponíveis. Devido ao seu posicionamento, deve-se levar em consideração a sua flexibilidade e comprimento ao realizar o posicionamento da vaga, de modo que possa ser acessada pelas entradas de carregamento dos veículos elétricos.
7. Os veículos tem diferentes posicionamentos de entradas de carregamento, podendo ser na frente, dos lados na parte de trás, ou dos lados na parte frontal. O posicionamento da estação influencia em como cada modelo de veículo terá que se posicionar na vaga.

## 4. Planejamento da instalação

### 4.1. Demanda elétrica

É necessário haver disponibilidade de demanda elétrica para alimentar a estação de acordo com a configuração de potência desejada, havendo a possibilidade de redução da potência de saída para adequação ao local. O fator de demanda a ser considerado no dimensionamento dos alimentadores das estações é 1,0, a potência de entrada máxima é de 7,4 kW em 230 V.

### 4.2. Tensão elétrica

A EVE 0074H tem como requisito a tensão elétrica de 230 V. A demanda elétrica depende diretamente da tensão de entrada do equipamento, segue a tabela de potência para o EVE 0074H.

Tensão de funcionamento	127 V <sup>1</sup> (F-N-T)	220 V (F-N-T)	220 V (2F-T)
Potência	Não funciona	Funciona em 7,0 kW	Funciona em 7,0 kW

<sup>1</sup> Em conexões monofásicas 127/220 V é necessário que ocorra a transformação de tensão para 220/380 V ou utilize conexão bifásica (220 V 2F-T).

Para conexões em 127/220 V, é recomendado o uso de elementos elevadores de tensão, como autotransformadores ou transformadores isolados, para transformação para 220/380 V. Sendo recomendado um autotransformador de no mínimo 12 kVA monofásico.

Para o dimensionamento do autotransformador deve ser levado em consideração a temperatura e o local de instalação, além do grau IP necessário, devendo ser dimensionado por um técnico.

Se houver flutuações constantes de tensão acima de 10% (198 a 253 V), a estação acusará erro de sub ou sobretensão. Caso ocorram muitas flutuações de tensão, recomenda-se o correto dimensionamento do circuito e a utilização de transformador ou autotransformador para a readequação da tensão

### **4.3. Circuito de alimentação**

Para o circuito alimentador da estação de recarga, recomenda-se o dimensionamento de acordo com a potência aparente configurada na estação de carregamento, conforme ABNT NBR 5410:2004.

Como recomendação mínima para configuração de 7 kW de entrada, sugere-se:

- » 1 × 6 mm<sup>2</sup> (1F) conforme padrão de cores da concessionária em atendimento;
- » 1 × 6 mm<sup>2</sup> (N ou 1F) na cor azul (monofásico) ou conforme padrão de cores da concessionária em atendimento;
- » 1 × 6 mm<sup>2</sup> (PE) em verde ou verde e amarelo.

Conforme ABNT NBR 5410, o condutor pode conter sinalização de cores para identificação.

Em caso de circuitos de longa distância, considerar condutores com maiores dimensões para evitar a queda de tensão.

Os procedimentos de dimensionamento da ABNT NBR 5410 devem ser atendidos, além de possíveis requisitos de instalação da concessionária ou regulações locais, devendo ser respeitadas as especificações dos cabos conforme norma. Como recomendação, usar apenas condutores de cobre na conexão da estação de recarga.

O cabo de alimentação da estação de recarga deve ser do tipo PP para garantir o grau de proteção IP da estação de recarga.

### **4.4. Proteções elétricas**

Para dimensionamento das proteções elétricas do quadro de alimentação para a estação de carregamento, deve-se seguir as recomendações normativas brasileiras e da concessionária de energia em atendimento. As proteções devem ser exclusivas para atendimento de cada ponto de recarga, com exceção dos pontos comentados na ABNT NBR 17019 de 2022.

O quadro deve conter proteção contra surtos de tensão de acordo com a classe requerida na instalação, além de proteção contra sobrecorrente e curto-circuito de acordo com os cabos alimentadores e demais proteções. Recomenda-se que a capacidade de interrupção de corrente de curto-circuito atenda aos requisitos de seletividade das proteções elétricas do local de instalação.

- » Disjuntor 1P (monofásico) ou 2P (bifásico) com curva C, capacidade de curto-circuito conforme estudo de seletividade do local. Utilize os fatores térmicos para dimensionar o disjuntor conforme a corrente da estação de recarga;
- » Dispositivo de Proteção contra Surtos Elétricos (DPS), recomenda-se seguir as normas técnicas brasileiras conforme o local de instalação.

Para proteção elétrica contra choques elétricos, recomenda-se a instalação de um IDR conforme especificação a seguir:

- » Interruptor Diferencial Residual (IDR), bipolar (2P), Tipo A (proteção contra correntes residuais senoidais e pulsantes).

Caso necessário, o IDR do Tipo A pode ser substituído por IDR do Tipo F ou Tipo B.



## 5. Instalação

Para instalações na parede, use como referência o gabarito de instalação de parede contido na caixa utilizando os acessórios inclusos no produto.

- » Posicione o gabarito no local de instalação e verifique a altura e nível para marcar na parede onde serão posicionados os três (3) parafusos de fixação.
- » Realize os três (3) furos com broca apropriada para o parafuso e material do local de fixação.
- » Insira as buchas plásticas nos três (3) furos até ficarem rentes a parede.
- » Insira os dois (2) parafusos M4 de 32 mm superiores, deixando cerca de 5 mm entre a cabeça do parafuso e a parede, agindo como um gancho para a estação de recarga.
- » Posicione a estação nos parafusos superiores e pressione para baixo até a estação de recarga estar fixa.
- » Para remover a tampa frontal, remova o parafuso hexagonal na parte inferior do produto utilizando a chave Allen que está no conteúdo da embalagem.
- » Insira o último parafuso com acesso interno na parede, fixando a estação no local.
- » Para instalar novamente a tampa, insira de cima para baixo, encaixando a parte superior nas travas da estação de recarga.
- » Pressione a parte inferior da tampa em direção ao produto para inserir o parafuso hexagonal novamente.

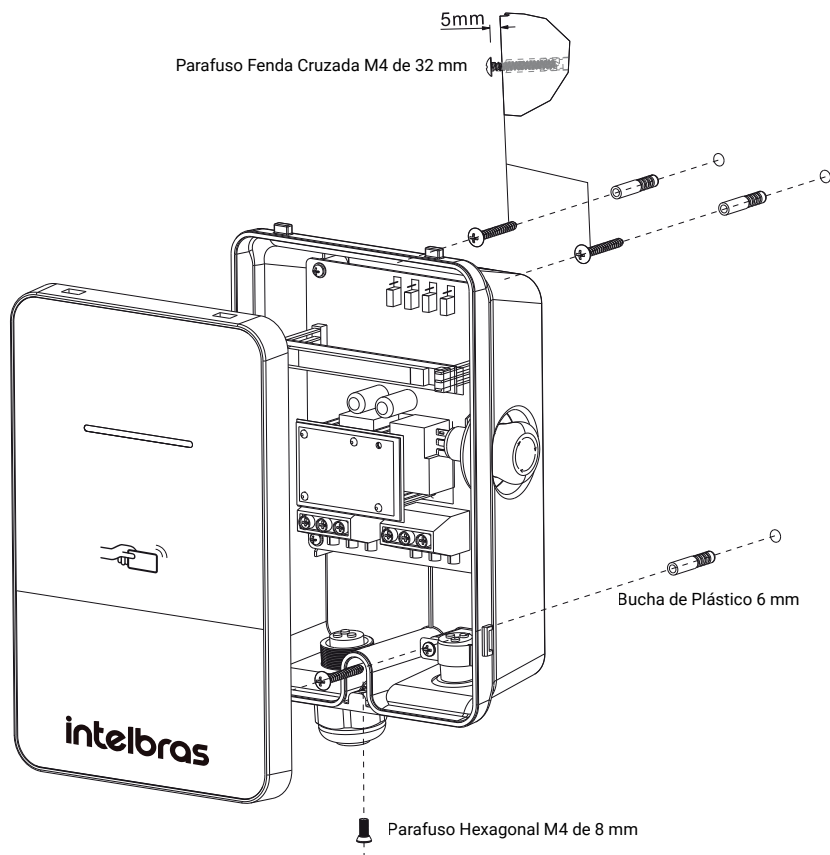

## 6. Conexão elétrica

Para realizar a instalação elétrica, desenergize o circuito de alimentação e realize os passos abaixo.

- » Verifique se os cabos de alimentação da estação estão desenergizados.
- » Insira o cabo de alimentação através do prensa cabos na parte inferior do produto.
- » Remova o isolamento da extremidade dos três condutores e utilize terminais elétricos para o melhor contato elétrico.
- » Insira os condutores nos três (3) bornes dentro da estação de recarga, conforme diagrama abaixo. O borne interno é para terminal do tipo garfo ou olhal, estes acompanham o produto vide conteúdo da embalagem.
- » Certifique-se de que os cabos estão apropriadamente fixados nos bornes de alimentação.

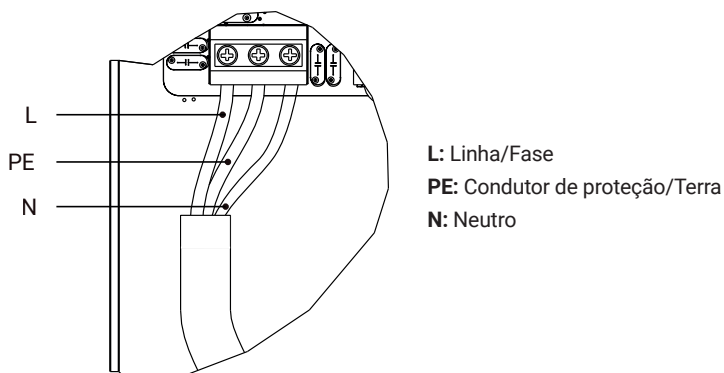

## 7. Configurações

É possível realizar a configuração de corrente elétrica máxima e a forma de autenticação da estação de recarga. Ambas as configurações são realizadas através dos jumpers do canto superior direito da placa de circuito impresso da estação de recarga, conforme figura abaixo.

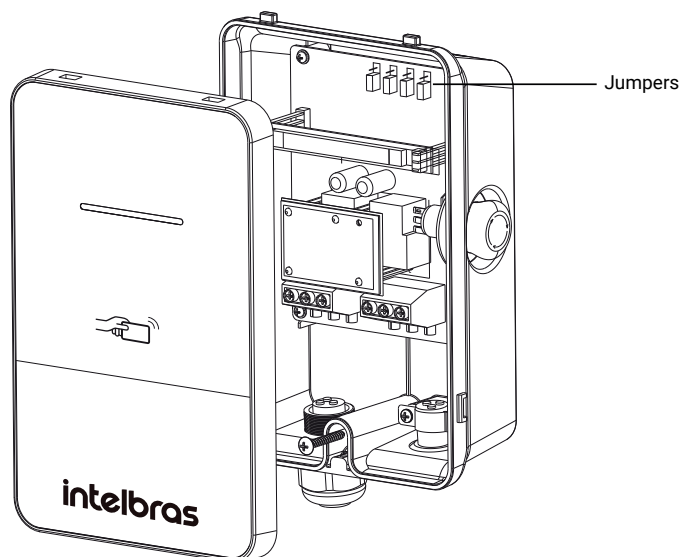

O primeiro jumper da esquerda para a direita é referente a configuração de autenticação, os outros dois jumpers são referentes a configuração de corrente elétrica e o último não tem uso.

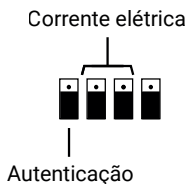

## 7.1. Plug&Play ou RFID

A estação pode ser autenticada para inicializar o carregamento de duas formas distintas:

- » Com autenticação através de cartão RFID, com quatro (4) estando inclusos na embalagem. Sendo necessário que o usuário autentique a cada utilização da estação para inicializar a recarga.
- » Sem autenticação necessária pelo usuário. A recarga iniciará assim que o conector estiver inserido no veículo e este permitir o início do carregamento.

Para esta configuração é necessário que a estação esteja desligada e com a tampa frontal aberta, não opere com ela energizada, certifique-se de que o disjuntor esteja desligado e sem tensão elétrica nos bornes de entrada da estação de recarga.

Representação	Estado	Comportamento
1 1 1 1  0 0 0 0	0XXX	Autenticação por RFID
1 1 1 1  0 0 0 0	1XXX	Sem autenticação (Plug&Play)

## 7.2. Corrente elétrica

A estação de recarga tem corrente elétrica nominal de 32 A, sendo possível reduzi-la conforme a faixa de valores abaixo.

Para esta configuração é necessário que a estação esteja desligada e com a tampa frontal aberta, não opere com ela energizada, certifique-se de que o disjuntor esteja desligado e sem tensão elétrica nos bornes de entrada da estação de recarga.

Representação	Estado	Corrente	Potência em 220 V
1 1 1 1  0 0 0 0	X00X	32 A	7,0 kW
1 1 1 1  0 0 0 0	X01X	27 A	6,0 kW
1 1 1 1  0 0 0 0	X11X	23 A	5,0 kW
1 1 1 1  0 0 0 0	X10X	16 A	3,5 kW

## 8. Inicialização

---

Quando a estação é energizada o LED muda o padrão algumas vezes para testes internos, esperar cerca de 10 a 15 segundos até iniciar um carregamento com a estação.

Caso não tenha veículo conectado, a estação ficará no estado Em espera, com o LED piscando em verde, caso esteja conectado estará no estado Preparado para carregar com o LED piscando em amarelo.

## 9. Conexão com o veículo

---

A capa de proteção de borracha do conector deve ser retirada para operação de carregamento, ela é feita para proteger o conector enquanto não estiver em uso, recomenda-se que após a utilização volte a colocar a tampa de borracha.

O conector Tipo 2 da estação deve ser conectado na entrada de carregamento do veículo para iniciar o carregamento, ambos devem ser compatíveis para que ocorra a conexão. Caso você verifique que ambos não são compatíveis, verifique o manual do veículo ou adaptador que a montadora pode ter disponibilizado.

## 10. Modos de operação

---

### 10.1. Plug and Play

No modo Plug and Play, ao conectar o veículo na estação, esta irá iniciar o carregamento de forma automática, sem a necessidade de autenticação. Para configurar este modo é necessário chamar um técnico autorizado para mudar um jumper dentro da estação.

### 10.2. RFID

No modo RFID, ao conectar o veículo na estação, esta irá iniciar o carregamento após a autenticação pelo cartão RFID, não iniciando o carregamento até ocorrer a autenticação. O local de autenticação é marcado com o símbolo abaixo.



Para finalizar o carregamento é possível usar o cartão RFID na mesma área que a estação desenergizará o conector após alguns segundos.

Este modo é o padrão que já vem configurado na estação, vindo quatro (4) unidades na embalagem, estando todas já configuradas.

Caso os cartões originais sejam extraviados, é necessário chamar um técnico autorizado para realizar a configuração da estação.

## 11. Finalizando o carregamento

Para finalizar o carregamento, espere o veículo finalizar o carregamento, com o LED permanecendo na cor verde constante, ou interrompa o carregamento removendo o conector ou usando o cartão RFID no local indicado para finalizar a transação.

Em caso de emergência, utilize o botão de emergência localizado na lateral direita da estação de recarga, conforme imagem abaixo. Pressione para ativar o modo de emergência, interrompendo o carregamento. Para retornar ao modo operacional, gire o botão de emergência no sentido horário, retornando-o a posição inicial.

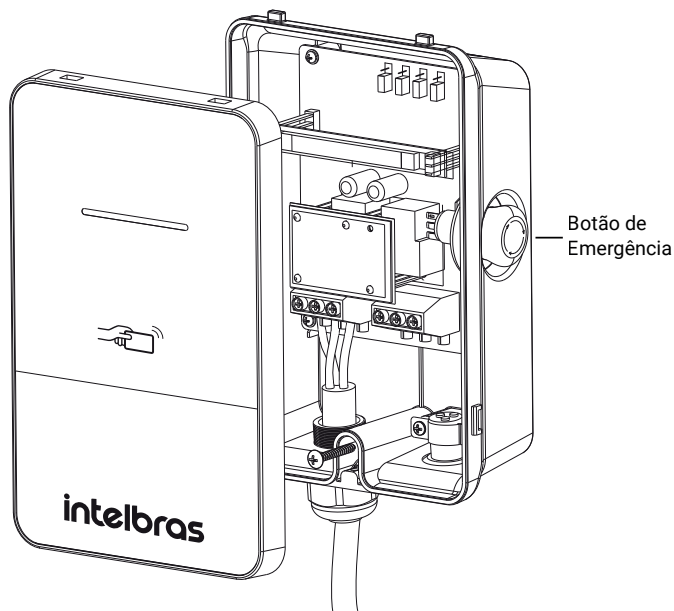

## 12. Dúvidas frequentes

---

Dúvida	Solução
LED frontal não acende	Verifique se a estação está energizada com 220 ou 230 V.
LED frontal em vermelho	Verifique se o botão de emergência na lateral direita da estação está pressionado, para verificar gire o botão.
O carregamento não inicia	(1) Verifique se a estação está no modo <i>RFID</i> ou <i>Plug and Play</i> . (2) O veículo recusou a carga, verifique se o veículo não está próximo de 100% de carga. (3) Verifique se o veículo não está configurado para carregar em determinado horário ou até uma carga abaixo de 100%.
Carregamento inicia, mas para em sequência e o LED fica ligado em verde constantemente	(1) O veículo recusou a carga, verifique se o veículo não está próximo de 100% de carga. (2) Verifique se o veículo não está configurado para carregar em determinado horário ou até uma carga abaixo de 100%.
A estação está piscando em vermelho	(1) Pode ser um problema com a rede elétrica, por favor, espere o retorno à normalidade. (2) Pode estar ocorrendo uma fuga de corrente, verifique se os conectores do carregador estão secos.

Em caso de qualquer outro problema, por favor, contate um profissional certificado.

# Termo de garantia

---

Fica expresso que esta garantia contratual é conferida mediante as seguintes condições:

---

Nome do cliente:

Assinatura do cliente:

Nº da nota fiscal:

Data da compra:

Modelo:

Nº de série:

Revendedor:

---

1. Todas as partes, peças e componentes do produto são garantidos contra eventuais vícios de fabricação, que porventura venham a apresentar, pelo prazo de 2 (dois) anos – sendo este de 90 (noventa) dias de garantia legal e 21 (vinte e um) meses de garantia contratual –, contado a partir da data da compra do produto pelo Senhor Consumidor, conforme consta na nota fiscal de compra do produto, que é parte integrante deste Termo em todo o território nacional. Esta garantia contratual compreende a troca gratuita de partes, peças e componentes que apresentarem vício de fabricação, incluindo as despesas com a mão de obra utilizada nesse reparo. Caso não seja constatado vício de fabricação, e sim vício(s) proveniente(s) de uso inadequado, o Senhor Consumidor arcará com essas despesas.
2. A instalação do produto deve ser feita de acordo com o Manual do Produto e/ou Guia de Instalação. Caso seu produto necessite a instalação e configuração por um técnico capacitado, procure um profissional idôneo e especializado, sendo que os custos desses serviços não estão inclusos no valor do produto.
3. Constatado o vício, o Senhor Consumidor deverá imediatamente comunicar-se com o Serviço Autorizado mais próximo que conste na relação oferecida pelo fabricante – somente estes estão autorizados a examinar e sanar o defeito durante o prazo de garantia aqui previsto. Se isso não for respeitado, esta garantia perderá sua validade, pois estará caracterizada a violação do produto.
4. Na eventualidade de o Senhor Consumidor solicitar atendimento domiciliar, deverá encaminhar-se ao Serviço Autorizado mais próximo para consulta da taxa de visita técnica. Caso seja constatada a necessidade da retirada do produto, as despesas decorrentes, como as de transporte e segurança de ida e volta do produto, ficam sob a responsabilidade do Senhor Consumidor.
5. A garantia perderá totalmente sua validade na ocorrência de quaisquer das hipóteses a seguir: a) se o vício não for de fabricação, mas sim causado pelo Senhor Consumidor ou por terceiros estranhos ao fabricante; b) se os danos ao produto forem oriundos de acidentes, sinistros, agentes da natureza (raios, inundações, desabamentos, etc.), umidade, tensão na rede elétrica (sobretensão provocada por acidentes ou flutuações excessivas na rede), instalação/uso em desacordo com o manual do usuário ou decorrentes do desgaste natural das partes, peças e componentes; c) se o produto tiver sofrido influência de natureza química, eletromagnética, elétrica ou animal (insetos, etc.); d) se o número de série do produto tiver sido adulterado ou rasurado; e) se o aparelho tiver sido violado.
6. Esta garantia não cobre perda de dados, portanto, recomenda-se, se for o caso do produto, que o Consumidor faça uma cópia de segurança regularmente dos dados que constam no produto.
7. A Intelbras não se responsabiliza pela instalação deste produto, e também por eventuais tentativas de fraudes e/ou sabotagens em seus produtos. Mantenha as atualizações do software e aplicativos utilizados em dia, se for o caso, assim como as proteções de rede necessárias para proteção contra invasões (hackers). O equipamento é garantido contra vícios dentro das suas condições normais de uso, sendo importante que se tenha ciência de que, por ser um equipamento eletrônico, não está livre de fraudes e burlas que possam interferir no seu correto funcionamento.
8. Após sua vida útil, o produto deve ser entregue a uma assistência técnica autorizada da Intelbras ou realizar diretamente a destinação final ambientalmente adequada evitando impactos ambientais e a saúde. Caso prefira, a pilha/bateria assim como demais eletrônicos da marca Intelbras sem uso, pode ser descartado em qualquer ponto de coleta da Green Eletron (gestora de resíduos eletroeletrônicos a qual somos associados). Em caso de dúvida sobre o processo de logística reversa, entre em contato conosco pelos telefones (48) 2106-0006 ou 0800 704 2767 (de segunda a sexta-feira das 08 às 20h e aos sábados das 08 às 18h) ou através do e-mail suporte@intelbras.com.br.
9. LGPD – Tratamento de dados pela Intelbras: a Intelbras não acessa, transfere, capta nem realiza qualquer tipo de tratamento de dados pessoais a partir deste produto.

Sendo estas as condições deste Termo de Garantia complementar, a Intelbras S/A se reserva o direito de alterar as características gerais, técnicas e estéticas de seus produtos sem aviso prévio.

Todas as imagens deste manual são ilustrativas.

# intelbras

---



*fale com a gente*

**Suporte a clientes:**  (48) 2106 0006

**Fórum:** [forum.intelbras.com.br](http://forum.intelbras.com.br)

**Suporte via chat:** [chat.intelbras.com.br/](http://chat.intelbras.com.br/)

**Suporte via e-mail:** [suporte@intelbras.com.br](mailto:suporte@intelbras.com.br)

**SAC:** 0800 7042767

**Onde comprar? Quem instala?:** 0800 7245115

Importado no Brasil por: Intelbras S/A – Indústria de Telecomunicação Eletrônica Brasileira  
Rodovia SC 281, km 4,5 – Sertão do Maruim – São José/SC – 88122-001  
CNPJ 82.901.000/0014-41 – [www.intelbras.com.br](http://www.intelbras.com.br)

01.23  
Origem: China